

CONECTORES Y MORSETERÍA

para líneas preensambladas de baja tensión

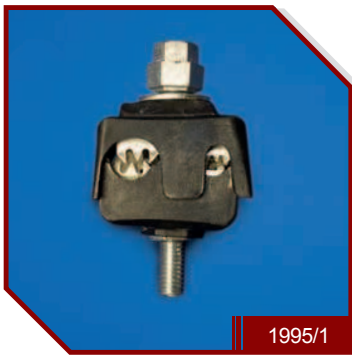



1995/1

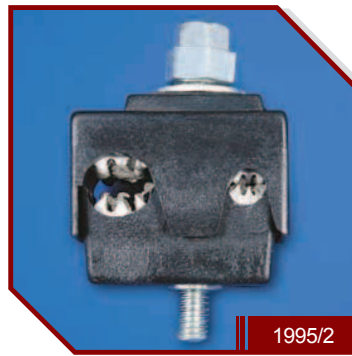

1995/2

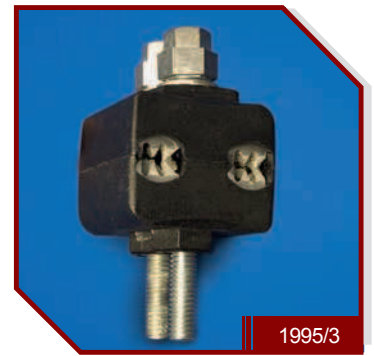

1995/3

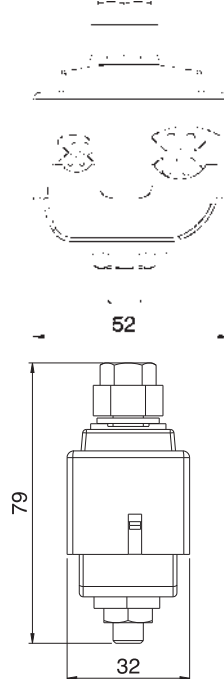
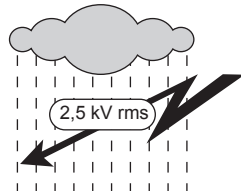
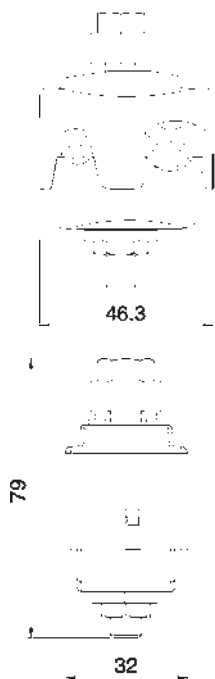

Las medidas están expresadas en mm

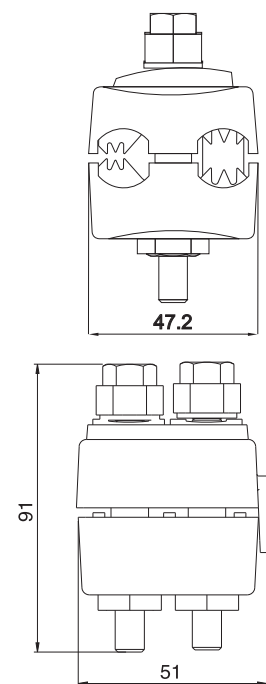

Modelo	Tornillo hexagonal
1995/1	5/16" x 2 1/2"
1995/2	5/16" x 2 1/2"
1995/3	5/16" x 3"

Los conectores aislados abulonados de doble y triple dentado están destinados a realizar conexiones por indentación múltiple entre un cable preensamblado de distribución con un cable pre reunido para acometidas del tipo monofásica y/o trifásica (modelos 1995/1 y 1995/2) o entre cables preensamblados de baja tensión (modelo 1995/3) brindando en cualquiera de los modelos un alto grado de confiabilidad en el servicio por la excelente estabilidad electromecánica que proporcionan.

Todos los modelos se proveen con grasa inhibidora de la corrosión que minimiza los efectos de la corrosión por lo que es posible realizar conexiones mono metálicas como es la que existe cuando se realizan derivaciones de línea a línea o conexiones bi metálicas cuya mayor aplicación es en las acometidas. Cada uno de los modelos se puede suministrar con o sin tuerca fusible metálica, siendo el material de los contactos o insertos de aluminio o cobre. Se entregan en cajas de cartón corrugado apto para su traslado y almacenamiento.

Normas de fabricación y ensayo: IRAM 2435, ASTM G 26-90, ASTM B 117, NIME 1001, NIME 1002, ET 201 EPEC.

Código	Modelo	Rango de conductores				Torque de ajuste nominal daN.m	Embalaje en caja		
		Principal		Derivado			Cantidad por caja	kg por caja**	Medidas de la caja en mm
		mm ²	AWG	mm ²	AWG				
0280	1995/1	16-50	6-1/0	4-16	12-6	1,5	50	4,8	160x200x310
0281	1995/2	50-95	1/0-4/0	4-16	12-6	1,5	40	4,5	160x200x310
0282	1995/3*	25-95	4-4/0	25-95	4-4/0	1,5	35	6,4	160x200x310
0285	1995/1+	16-50	6-1/0	4-16	12-6	1,5	50	5	160x200x310
0286	1995/2+	50-95	1/0-4/0	4-16	12-6	1,5	40	4,6	160x200x310
0287	1995/3**	25-95	4-4/0	25-95	4-4/0	1,5	35	6,9	160x200x310

* 2 bulones + Modelo con Tuerca Fusible Mecánica (T.F.M.) ** Los pesos informados corresponden a conectores con insertos de aluminio.

A pedido del cliente, los modelos 1995/1; 1995/2 y 1995/3 se pueden suministrar con insertos (dientes) de cobre estañados.



1995/1E

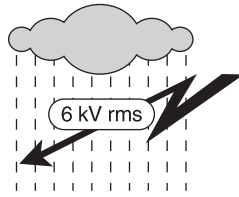
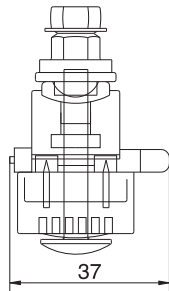
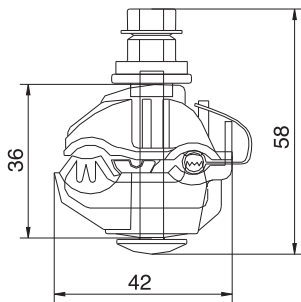

1995/2E

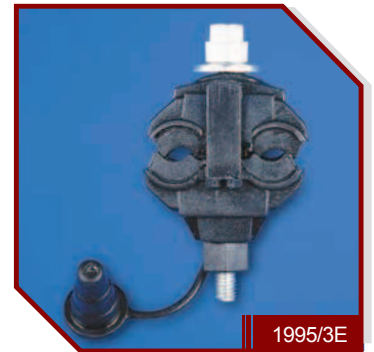
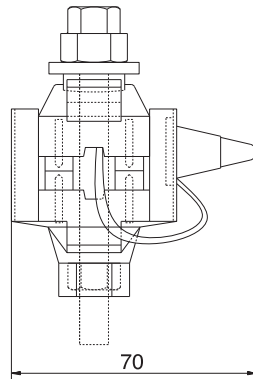
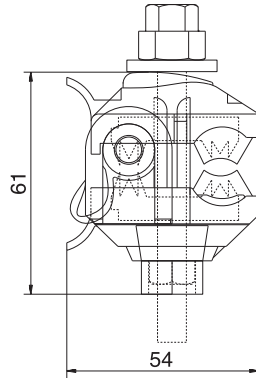

1995/3E

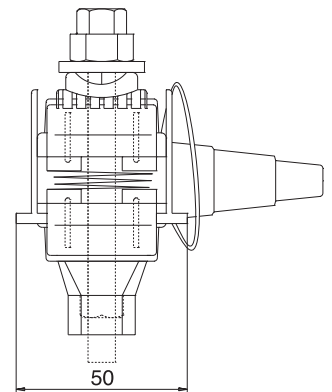
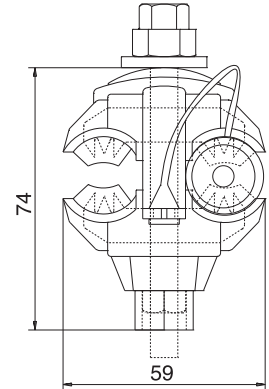

Las medidas están expresadas en mm

Modelo	Bulón carrocerero	Tornillo hexagonal
1995/1E	M6 x 2"	-
1995/2E	-	5/16" x 3"
1995/3E	-	5/16" x 3 1/2"

Los conectores aislados abulonados estancos de simple y doble dentado están destinados a realizar conexiones por indentación múltiple entre un cable preensamblado de distribución con un cable pre reunido para acometidas del tipo monofásica y/o trifásica (modelo 1995/2E), para acometidas monofásicas de muy bajo consumo como son por ejemplo las de alumbrado público (modelo 1995/1E) o bien para el conexionado de cables preensamblados de baja tensión entre si (modelo 1995/3E).

La alta hermeticidad obtenida en los contactos (de aluminio para el 1995/1E y 1995/2E o de cobre estañado para el 1995/3E) por la presencia conjunta de una junta de material elastómero termoplástico y grasa a base de siliconas permite realizar conexiones mono o bimetálicas sin presencia de corrosión brindando un alto grado de confiabilidad en los contactos durante el servicio. Todos los modelos se suministran con tuerca fusible metálica. Se entregan en cajas de cartón corrugado apto para su traslado y almacenamiento.

Normas de fabricación, ensayo y consulta: IRAM 2435, ASTM G 26-90, ASTM B 117, NIME 1001, NIME 1002, NF 33-020.

Código	Modelo	Rango de conductores				Torque de ajuste nominal daN.m	Embalaje en caja		
		Principal		Derivado			Cantidad por caja	kg por caja	Medidas de la caja en mm
		mm ²	AWG	mm ²	AWG				
0278	1995/1E *	16-95	6-4/0	2-10	14-8	1,0	100	5,1*	160x200x310
0283	1995/2E *	16-95	6-4/0	4-35	12-2	1,5	40	4,8*	160x200x310
0288	1995/3E	25-95	4-4/0	25-95	4-4/0	1,5	35	5,9	160x200x310

*A pedido del cliente, los modelos 1995/1E y 1995/2E se pueden suministrar con insertos (dientes) de cobre estañados, razón por la cual también variará el peso informado de kg por caja.

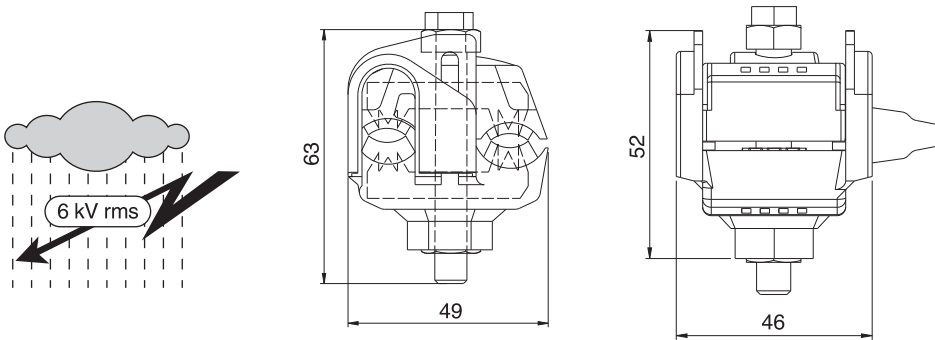

Las medidas están expresadas en mm

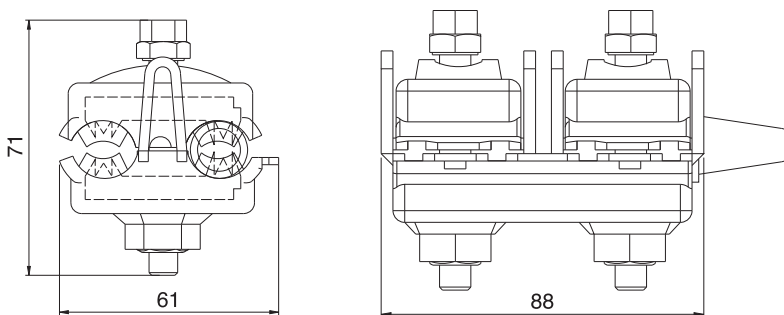

Modelo	Tornillo hexagonal
1995/8E	5/16" x 3 1/2"
1995/9E	5/16" x 3 1/2"

Los conectores aislados abulonados estancos de doble o cuádruple dentado están destinados a realizar conexiones por indentación múltiple entre un cable preensamblado de distribución de baja tensión de hasta un valor de 150 mm² con un cable de acometida de derivación con un valor mínimo de 4 mm² (1995/8E) o para conectar cables preensamblados de baja tensión entre si de hasta 150 mm² (1995/9E).

El diseño logrado en los contactos (insertos de cobre estañados para ambos modelos) y la hermeticidad obtenida por la presencia conjunta de una junta de material elastómero termoplástico y grasa a base de siliconas permite garantizar una elevada estanqueneidad en las conexiones y una excelente estabilidad electromecánica frente a demandas significativas de corriente con lo cual se logra que la confiabilidad del conector en el servicio sea excelente. Todos los modelos se suministran con tuerca fusible metálica.

Se entregan en cajas de cartón corrugado apto para su traslado y almacenamiento.

Normas de fabricación, ensayo y consulta: IRAM 2435, ASTM G 26-90, ASTM B 117, NIME 1001, NIME 1002, NF 33-020.

Código	Modelo	Rango de conductores				Torque de ajuste nominal daN.m	Embalaje en caja		
		Principal		Derivado			Cantidad por caja	kg por caja	Medidas de la caja en mm
		mm ²	AWG - MCM	mm ²	AWG - MCM				
0289	1995/8E	50-150	1/0-300	4-35	12-2	1,5	25	3,7	160x200x310
0290	1995/9E	35-150	2-300	35-150	2-300	1,5	15	5,1	160x200x310

El cincado de los componentes ferrosos de todos nuestros conectores se realiza bajo el sistema ENSEAL 29 el cual garantiza una resistencia mínima a la corrosión de 800 h de niebla salina.

La equivalencia de las secciones de los conductores en mm² y en AWG-MCM que se informan, están elaboradas de acuerdo al cuadro de equivalencias de secciones que figura en el capítulo VII "datos útiles"

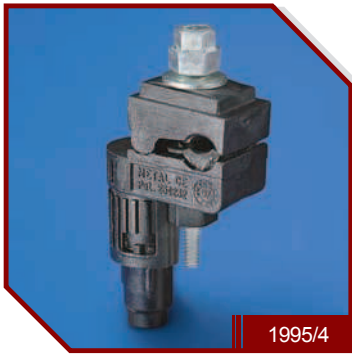

1995/4

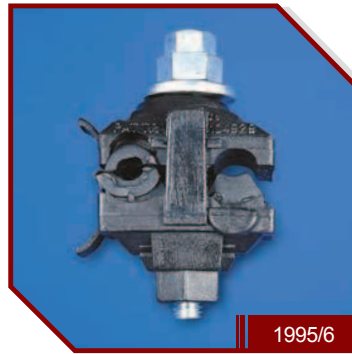
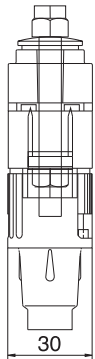
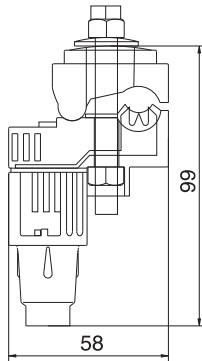

1995/6

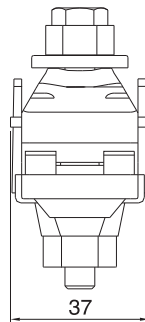
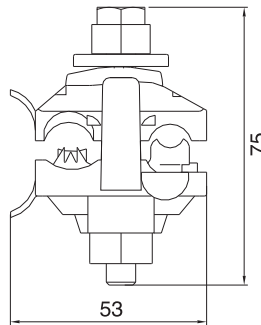

Las medidas están expresadas en mm



1995/7

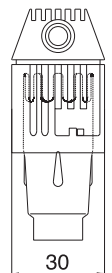
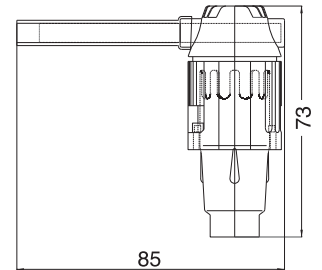

Modelo	Tornillo hexagonal
1995/4	5/16" x 2 1/2"
1995/6	5/16" x 2 1/2"
1995/7	-

El conector con portafusible incorporado modelo 1995/4 es un producto para uso en acometidas diseñado para cumplir dos funciones complementarias.

Por un lado permite vincular una de las fases de un cable preensablado de distribución con un cable de acometida del tipo pre reunido o concéntrico proporcionándole protección frente a sobrecargas lentas de frecuencia industrial o del tipo transitorio (cortocircuito) y por otro lado actúa como un elemento de maniobra para realizar el corte de suministro en aquellas acometidas domiciliarias donde existe alguna irregularidad en el servicio evitando de este modo desconectar el medidor al usuario.

El elemento de protección que incorpora este conector es un fusible neozed que es sin lugar a dudas por su bajo costo y tamaño, por su característica de respuesta electrodinámica que permanece invariable en el tiempo y por la simplicidad que tiene su mecanismo de operación, un dispositivo de elevada confiabilidad lo que sumado al amplio rango de los valores de corriente nominal con el que se fabrica permite a la distribuidora (Empresa de Energía o Cooperativa) tener la posibilidad de seleccionar el valor de corriente de protección apropiado frente a requerimientos que son muy variados como son los que existen en grandes sectores urbanos o poblacionales.

La excelente interacción obtenida en la conexión por indentación múltiple entre el conductor de fase con el propio conector a través de un torque de ajuste que lo define la tuerca fusible o el sugerido por nuestra Empresa es por que existe una combinación apropiada entre la forma y perfil del diente, una adecuada separación de la zona dentada del contacto que combinado con la dureza del material de fabricación del inserto o diente permite lograr, la permanencia en el tiempo del bajo valor de la resistencia de contacto lograda en la instalación sin presentar signos de corrosión debido a la presencia de grasa inhibidora en todos los puntos de contacto del circuito de corriente.

Además del efecto eléctrico logrado, hay otro de naturaleza mecánica que es muy importante en el conductor de distribución aún con valores de torque por encima del sugerido y es el de lograr un vínculo o contacto que alcanza la mayor cantidad de hebras o alambres del mismo sin que ello signifique comprometer la resistencia mecánica del conductor, gracias a que la indentación obtenida no es concentrada.

Para un correcto uso del conector 1995/4 con fusibles neozed de tamaño D01 (2,6,10 y 16 A) el mismo se suministra, con una arandela de alineación o guía que ubica de manera correcta al fusible dentro del conector y está fabricada en el mismo material del conector (poliamida).

Combinando un conector 1995/4 con un conector de neutro 1995/6, se obtiene la mejor opción para implementar acometidas domiciliarias monofásicas, trifásicas o de alumbrado público con cable del tipo concéntrico por dos razones que se busca obtener en una instalación que es la seguridad y la practicidad.

Por otro lado combinando conjuntamente un conector de doble o simple indentación con el portafusible aéreo encapsulado 1995/7 es posible obtener otra opción que cumpla las mismas funciones que el conector 1995/4 aunque esta alternativa requiere de mayor cantidad de elementos.

El conector 1995/6 es un producto de uso exclusivo en acometidas de cable concéntrico o antifraude (AF) y se emplea cuando se desea conectar el conductor de neutro de un cable preensamblado de distribución con la malla de un conductor concéntrico vínculo que se logra gracias a que el conector, incorpora un monocontacto combinado de aluminio (superficie de contacto e indentación) el cual se puede fabricar también en cobre a requerimiento del cliente.

Gracias al diseño logrado en este conector, es posible obtener cuatro importantes ventajas en la instalación como es el de actuar como elemento separador entre la fase aislada y el neutro o malla del cable AF respetando de este modo la característica constructiva del cable AF que es su principal ventaja; de actuar además como elemento de protección, proporcionando excelente aislación en la conexión y la de ser además soporte del cable AF con respecto al neutro portante en la acometida. Por su característica de funcionamiento e instalación, el conector 1995/6 se suministra con tuerca fusible mecánica.

Todos los modelos se entregan en cajas de cartón corrugado apto para su traslado y almacenamiento.

Normas de fabricación y ensayo: IRAM 2435, IRAM 2443, IRAM 2445, ASTM G 26-90, ASTM B 117, NIME 1001, NIME 1002, ET 205 EPEC.

Código	Modelo	Rango de conductores				Torque de ajuste nominal daN.m	Embalaje en caja		
		Principal		Derivado			Cantidad por caja	kg por caja	Medidas de la caja en mm
		mm ²	AWG	mm ²	AWG				
0293	1995/4	6-95*	10-4/0	4-10	12-8	1,5	40	4,8	160x200x310
0294	1995/4 ⁺	6-95*	10-4/0	4-10	12-8	1,5	40	5,1	160x200x310
0284	1995/7	-	-	4-10	12-8	-	50	3	160x200x310
0301	1995/6 ⁺⁺	50-70	1/0-2/0	4+4 - 10+10	12+12 - 8+8	1	40	4,1**	160x200x310

⁺ Modelo con Tuerca Fusible Mecánica (T.F.M.)

* Para las secciones de 6, 10 y 16 mm² del conductor pasante (principal), girar 180° el cuerpo superior del conector 1995/4.

** El peso informado para el conector 1995/6 es con monocontacto de aluminio.

⁺⁺ A pedido del cliente este modelo se puede suministrar con monocontacto de cobre.

El cincado de los componentes ferrosos de todos nuestros conectores se realiza bajo el sistema ENSEAL 29 el cual garantiza una resistencia mínima a la corrosión de 800 h de niebla salina.

El material de fabricación del cuerpo de todos los conectores informados en las hojas 1 a 5 del capítulo I es poliamida 6.6.



Evite procesos anticorrosivos donde se requiera el uso de ácidos, soda cáustica, cianuro, etc.

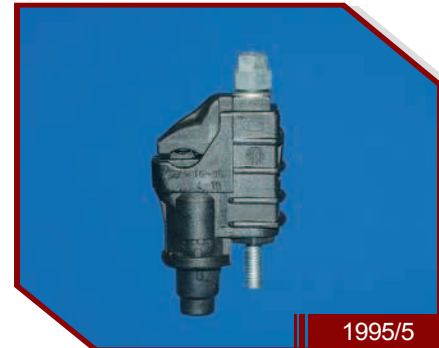
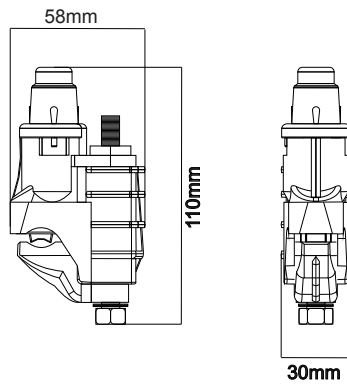

El conector con porta fusible incorporado modelo 1995/5 es una nueva propuesta que nuestra empresa ha desarrollado con la finalidad de garantizar las funciones que toda acometida de baja tensión del tipo monofásica y/o trifásica debe cumplir como es la de vincular conductores preensamblados de distribución con conductores preensamblados de acometidas y de dar además protección frente a sobrecargas transitorias (cortocircuitos).

Concebido con un contacto de cobre estañado cuyo perfil requiere que en la instalación el torque de ajuste sea de tan solo 1 kgf.m (Modelo que incluye Tuerca Fusible Mecánica) el mismo permite facilitar la maniobra de corte del suministro para aquellas acometidas que por razones de operatividad y/o otras se torna necesario retirar el fusible.

Para un correcto uso del conector 1995/5 con fusibles neozed de tamaño D01 (2,6,10 y 16 A) el mismo se suministra, con una arandela de alineación o guía que ubica de manera correcta al fusible dentro del conector y está fabricada en el mismo material del conector (poliamida).

Todas las zonas de contactos incorporan grasa inhibidora de la corrosión, con la finalidad de minimizar los efectos que el medio ambiente a lo largo del tiempo inexorablemente provoca como es la corrosión y el cúmulo de micro partículas en suspensión, la cual de no estar presente se compromete seriamente el suministro y calidad del servicio eléctrico de energía a los usuarios.

En este nuevo modelo se sigue el principio de tener como pieza de contacto eléctrico un monocontacto de cobre con lo cual se logra estabilidad electrica y mecánica como consecuencia de la indentación y del efecto de la presión de contacto superficial que el resorte de acero inoxidable aplica por medio del fusible tipo neozed sobre los vínculos monocontacto-fusible y fusible-terminal de cobre estañado.

Estando en la zona de indentación y con materiales de fabricación aptos para uso intemperie este nuevo conector modelo 1995/5, se incorpora a la familia de la serie 1995 para cubrir los requerimientos, usos y costumbres que distintas Empresas de Energía del país lo solicitan.

Código	Modelo	Rango de conductores				Torque de ajuste nominal daN.m	Embalaje en caja		
		Principal		Derivado			Cantidad por caja	kg por caja	Medidas de la caja en mm
		mm ²	AWG	mm ²	AWG				
0671	1995/5 ⁺	16-95	6-4/0	4-10	12-8	1	40	5,9	160x200x310

⁺ Modelo con Tuerca Fusible Mecánica (T.F.M.)

El cincado de los componentes ferrosos de todos nuestros conectores se realiza bajo el sistema ENSEAL 29 el cual garantiza una resistencia mínima a la corrosión de 800 h de niebla salina.

El material de fabricación del cuerpo del conector es poliamida 6.6.

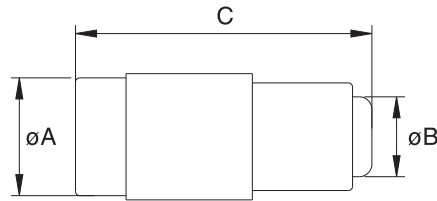

Fusible neozed

Código	Corriente nominal en A	Tamaño	Dimensiones en mm ⁽¹⁾			Peso unitario en g	Datos de embalaje ⁽¹⁾	
			øA	øB	C		Cantidad por caja	Medidas de la caja en mm.
8010	2	D01*	10,3	5,5	36	6	50	42x57x113
0244	6	D01*	10,3	5,5	36			
0295	10	D01*	10,3	5,5	36			
8011	16	D01*	10,3	6	36			
0299	20	D02	14	8	36	11	25	45x85x85
0296	25	D02	14	9	36			
0297	35	D02	14	9,65	36			
8012	50	D02	14	9,75	36			
0298	63	D02	14	9,75	36			

(1) valores estimados

Nota:

El significado de gL (Norma VDE 0636) y gG (IEC 269 parte 2) como "Protección contra sobrecargas y cortocircuitos en líneas y redes de uso generalizado" son equivalentes.

* El uso de los fusibles D01 requiere de una arandela centradora que se instala junto con el cuerpo inferior de los conectores 1995/4; 1995/5 y 1995/7.

Los fusibles neozed se caracterizan por ser compactos, de bajas pérdidas de potencia, de alta capacidad de ruptura, ideales para la protección de conductores usados para aplicaciones en acometidas domésticas y/o comerciales frente a falla como son las corrientes de cortocircuito principalmente.

Normas de fabricación y ensayo: VDE 0636, DIN 49522, IEC 269-3-1.



Grasa inhibidora de corrosión
Grasa inhibidora de corrosión y conductora

Código	Tipo de grasa	Color	Envase		
			Peso en kg	Diámetro en mm	Altura en mm
0208	Inhibidora de Corrosión	Marrón	0,25	70	90
0302	Inhibidora de Corrosión	Marrón	1	105	130
0304	Inhibidora de Corrosión	Marrón	2,5	155	215
0209	Inhibidora de Corrosión y conductora	Gris	0,25	70	90
0303	Inhibidora de Corrosión y conductora	Gris	1	105	130
0305	Inhibidora de Corrosión y conductora	Gris	2,5	155	215

La grasa inhibidora de la corrosión es un producto de características especiales aptas para proteger y mantener los vínculos o contactos de los distintos componentes que intervienen en la distribución de la energía eléctrica (conectores, seccionador fusible, manguitos de empalmes, etc.).

Su punto de goteo está en el orden de los 95°C lo que permite asegurar un excelente rendimiento para condiciones climáticas extremas no sólo en temperatura y sino también para las distintas situaciones que el medio ambiente provoca.

La grasa inhibidora de la corrosión y conductora es una grasa que incorpora aluminio en forma de pequeñas partículas a la anterior teniendo un comportamiento de similares características.

El fleje de acero inoxidable (AISI 304/AISI 201) es un elemento que junto con la hebilla (fabricada en el mismo material del fleje) constituye un eficaz y práctico conjunto para sujetar ménsulas o soportes a estructuras tales como postes.

Ensayos de tracción realizados con valores escalonados de esfuerzo - tiempo (180 daN-1 min; 500 daN-1 min) indican que este sistema es adecuado cuando el valor del esfuerzo en la dirección del tendido del cable está en el orden de los 500 daN, por encima de este valor (600 daN) comienza a deslizar el fleje respecto a la hebilla.

El fleje se provee en envases distintos (expendedor o caja) con una longitud de 30,5 m.



Fleje, hebillas y sunchadora

Código	Modelo	Dimensiones en mm			Embalaje en caja o envase		
		Ancho (pulgada)	Espesor	Largo	Cantidad por caja o envase	Peso por caja o envase en kg	Medidas de la caja en mm
0815	Fleje de acero inoxidable	19,05 (3/4")	0,7	30,5	1	3,31	Expendedor
0816		15,87 (5/8")				2,74	Expendedor
0817		12,70 (1/2")				2,55	Expendedor
0818		9,52 (3/8")				1,34	15x230x230
0819		6,35 (1/4")				0,90	15x230x230
0820	Hebilla de acero inoxidable	3/4"	-	-	100	1,70	90x130x135
0821		5/8"			100	1,20	80x120x125
0822		1/2"			100	0,80	80x120x125
0823		3/8"			100	0,42	45x85x85
0824		1/4"			100	0,09	35x55x55
0825	Sunchadora	-	-	-	1	1,80	80x110x265

El precinto es un elemento de amarre autocerrante apto para uso intemperie (anti UV) con una carga de rotura nominal del orden de los 45 daN. Su temperatura de trabajo está comprendida en un rango comprendido entre los -40°C a 85°C y se proveen en bolsitas de 100 unidades.

El sujetador es un componente plástico (poliamida) que junto con el precinto, permite fijar (individualmente) un cable de acometida del tipo pre reunido o concéntrico sobre mampostería o caño de bajada resultando por lo tanto un medio práctico, seguro y de rápida instalación.

La MAD y MADF son componentes o pinzas para acometidas en postes o fachadas que se usan en combinación con las morsas de acometidas domiciliarias en líneas aéreas preensambladas de cables pre reunidos y/o concéntricos.

Norma de fabricación y ensayo: V MIL-S 23190.



Sujetador, precintos y ménsulas de acometida

Código	Modelo	Dimensiones en mm		Diámetro de uso en mm	Embalaje en caja o bolsa		
		Ancho	Largo		Cantidad por caja o bolsa	Peso de la caja o bolsa en kg	Medidas de la caja en mm
0599	Sujetador	-	-	-	100	0,18	bolsa
0600	Precinto	8	380	9 a 100	100	0,58	bolsa
0601	Precinto	8	280	9 a 76	100	0,43	bolsa
0606	MAD ⁽¹⁾	-	-	-	100	1,1	150x150x160
0607	MADF ⁽²⁾	-	-	-	100	2	160X160X200

⁽¹⁾ MAD: Ménsula de Acometida Domiciliaria

⁽²⁾ MADF: Ménsula de Acometida Domiciliaria para Fachada (Fischer Ø8 x 50 mm - Tornillo Parker con cabeza frezada de 3" ó 72 mm. de espiga)



PKS 10 Al

Cuerpo de fundición de Al (Silumin)

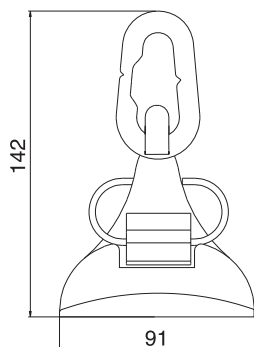

PKS 10 PA

Cuerpo termoplástico con anti UV

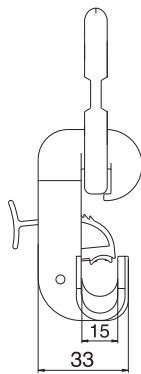
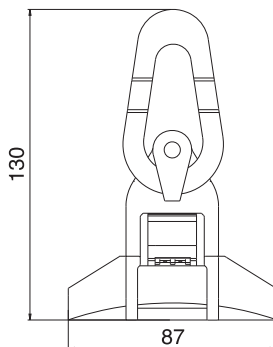

Las medidas están expresadas en mm



G 20

Cuerpo de fundición de Al (silumin)

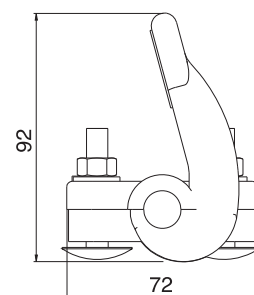
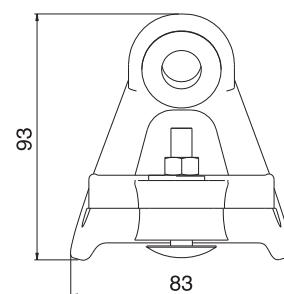

Las morsas de suspensión son productos destinados a alojar al neutro portante de 50 mm² de AIAI de una línea preensamblada de baja tensión.

Los modelos PKS 10 en cualquiera de sus dos versiones poseen un eslabón fusible mecánico que permite brindar protección mecánica a la línea frente a la caída de algún elemento de peso importante o de la aplicación de algún esfuerzo que pueda poner en riesgo la continuidad eléctrica y mecánica de una línea de energía.

Su diseño permite desplazamientos laterales a uno y otro lado respecto a un plano vertical del conductor en el orden de los 30° y desplazamiento longitudinal según el eje del conductor permitiendo en consecuencia, disipar las vibraciones propias que una línea trifásica de distribución pudiera tener en el servicio.

Norma de fabricación y ensayo: IRAM 2436.

Código	Modelo	Sección del conductor		Carga de rotura del eslabón fusible (1)	Embalaje en bolsa	
		mm ²	AWG		daN	Cantidad por bolsa
0268	PKS 10 Al	50	1/0	360/440	50	7,3
0266	PKS 10 PA	50	1/0	360/440	50	2,7
0267	G 20	50	1/0	-	50	12,7

(1) El valor superior de 440 daN que se informa en el intervalo de carga de rotura puede ser superior a los 500 daN.



G 17

Cuerpo de fundición de Al (silumin)

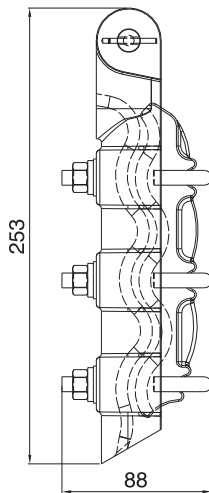

PKR 10

Cuerpo de fundición de Al (silumin)

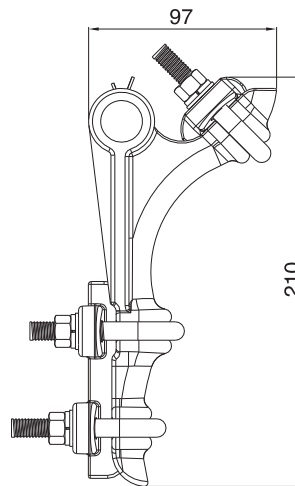

Las medidas están expresadas en mm

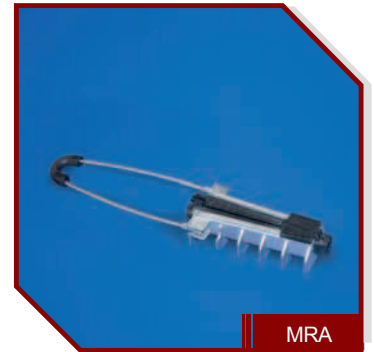

MRA

Cuerpo de fundición de Al (silumin)

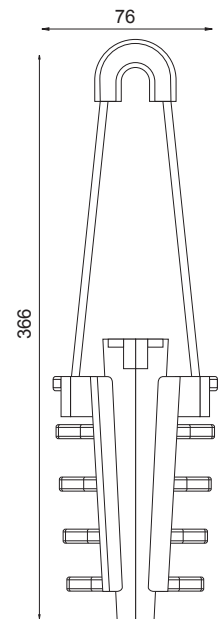

Los modelos de morsas de retención que se informan en la tabla de datos característicos se diseñan para sujetar al neutro portante de una línea de distribución preensamblada de baja tensión de 50 mm² sin dañar y provocar deslizamiento del conductor respecto a la morsa para diferentes esfuerzos mecánicos de tracción que el servicio pueda provocar.

Las distintas características constructivas que se ofrecen es a los fines de cumplir con los requerimientos, usos y costumbres que distintas Empresas de Energía del país solicitan y que han adoptado sobre esta pieza.

Por el valor de esfuerzo informado a la rotura y el tipo de material utilizado en su fabricación, el modelo G17 es una morsa que constituye respecto a las otras, la mejor opción para la función a cumplir.

Norma de fabricación y ensayo: IRAM 2493.

Código	Modelo	Rango de conductores		Carga de rotura nominal daN	Embalaje en caja o bolsa		
		mm ²	AWG		Cantidad por caja o bolsa	Peso de la caja o bolsa en kg	Medidas de la caja en mm
0275	G 17	50-70	1/0-2/0	> 2800	20	21,5	bolsa
0274	PKR 10	50	1/0	> 1600	20	15,5	bolsa
0654	MRA ⁽¹⁾	50	1/0	1500	25	9,7	250x280x380

⁽¹⁾ MRA: Morsa de retención autoajustable con tirador de cable.

El cincado de los componentes ferrosos de todas las morsas se realiza bajo el sistema ENSEAL 29 el cual garantiza una resistencia mínima a la corrosión de 800 h de niebla salina.



MAD/1



MAD/2



MAD/3

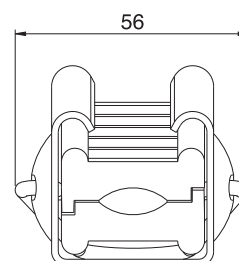
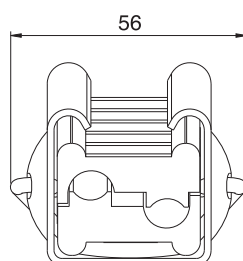
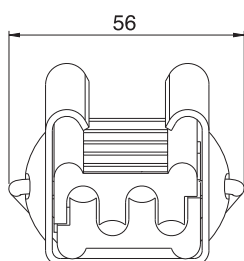

Las medidas están expresadas en mm

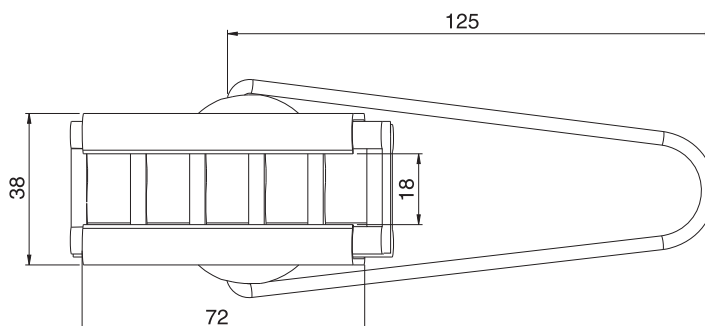

Las morsas autoajustables de acometidas domiciliarias con cuerpo de chapa cincada están destinadas obtener la retención de líneas aéreas de cables del tipo pre reunido o concéntrico (según el modelo) en cruces de calles, en bajadas desde poste a fachada, para el alumbrado público, etc.

El diseño de la cuña que aloja el cuerpo, garantiza que no existan solicitaciones concentradas sobre la aislación del o los conductores cuando la morsa autoajusta aún en las condiciones de máximo esfuerzo.

El modelo MAD/3 posee una cuña de un solo canal para soportar cables con un diámetro de haz de hasta 22 mm con lo cual es posible realizar retenciones con distintos tipos de cable (pre reunidos o concéntricos).

Los modelos de morsas de acometidas (MAD) pueden ser adaptadas para otro tipo de aplicación como por ejemplo: Fibra Óptica.

Normas de fabricación y ensayo: IRAM 2494, N.MA. 10.02/1.

Código	Modelo	Rango de conductores		Carga de rotura nominal daN	Embalaje en caja		
		mm ²	AWG		Cantidad por caja	kg por caja	Medidas de la caja en mm
0655	MAD/1	4x4 - 4x16	4x12 - 4x6	> 200	80	8,3	250x280x380
0658	MAD/2	2x4+4 - 2x10+10	2x12+12 - 2x8+8	> 200	80	8,3	
0657	MAD/3	Hasta diámetro de 22 mm		> 200	80	8,3	

MAD: Morsa de acometida domiciliaria.



MAD/4

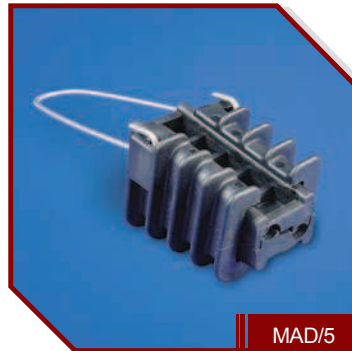

MAD/5

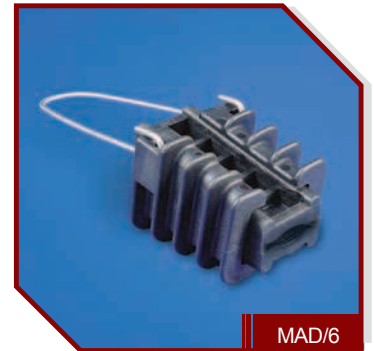

MAD/6

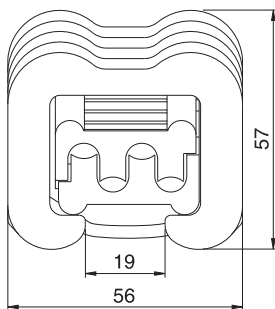

Las medidas están expresadas en mm

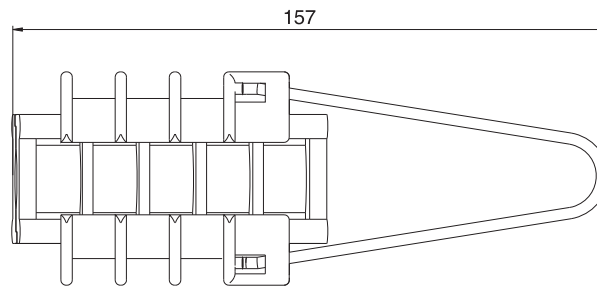
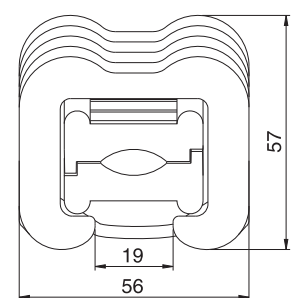
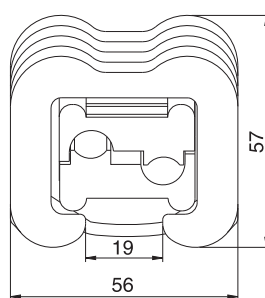

Las morsas autoajustables de acometidas domiciliarias de cuerpo y cuña de material termoplástico con anti UV (PA) a igual que las de cuerpo de chapa cincada están destinadas a obtener la retención de líneas aéreas de cable del tipo pre reunido o concéntrico (según el modelo) en cruces de calles, alumbrado público, etc.

A igual que las de cuerpo metálico, el diseño de la cuña garantiza inexistencia de solicitaciones concentradas sobre la aislación del o los conductores cuando la morsa autoajusta aún en las condiciones de máximo esfuerzo que el servicio pudiera provocar.

El modelo MAD/6 de un solo canal soporta cables con un diámetro de haz de hasta 22 mm con lo cual es posible realizar acometidas con distintos tipos de cable (pre reunidos o concéntricos).

Los modelos de morsas de acometidas (MAD) pueden ser adaptadas para otro tipo de aplicación como por ejemplo: Fibra Óptica.

Normas de fabricación y ensayo: IRAM 2494, N.MA. 10.02/1.

Código	Modelo	Rango de conductores		Carga de rotura nominal daN	Embalaje en caja		
		mm ²	AWG		Cantidad por caja	kg por caja	Medidas de la caja en mm
0659	MAD/4	4x4 - 4x16	4x12 - 4x6	> 200	50	6,4	250x280x380
0660	MAD/5	2x4+4 - 2x10+10	2x12+12 - 2x8+8	> 200	50	6,4	
0661	MAD/6	Hasta diámetro de 22 mm		> 200	50	6,4	

MAD: Morsa de acometida domiciliaria.



Terminal preaislado de conexión

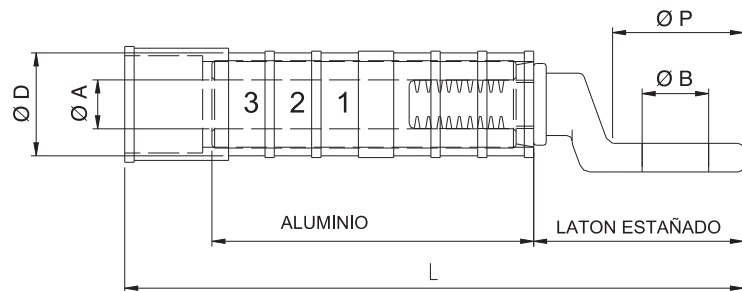

El terminal preaislado de ojal cerrado de latón estañado permite conectar de una manera segura y simple un conductor preensamblado con la salida de un seccionador de maniobra y protección o lo que sea de aplicación. El uso del latón estañado como material en el ojal y la manera en que se fabrica el terminal nos permite tener conexiones donde se garantiza la inexistencia de puntos calientes en la unión del terminal con el elemento a conectar por consumos de corrientes significativas en el cable además de contar, con una excelente resistencia mecánica al deslizamiento o al corte que algún esfuerzo de tracción o maniobra pudiera ocasionar durante la instalación o el servicio.

La fijación del conductor en el terminal se realiza por medio de una herramienta adecuada que aplica compresiones hexagonales consecutivas. Esta operación con la presencia de grasa inhibidora alojada en el interior del terminal garantiza excelente estanquidad con ausencia de corrosión.

Se entregan en cajas de cartón corrugado apto para su traslado y almacenamiento.

Norma de referencia para ensayo: IRAM 2447.

Código	Conductores		ø A mm	ø D mm	L mm	ø P mm	ø B mm	(1)	Color de los tapones
	mm ²	AWG							
0411	25	4	6,6	20	120	26	13	3	Naranja
0412	35	2	7,6						Rojo
0413	50	1/0	8,8						Amarillo
0414	70	2/0	10,5						Blanco
0415	95	4/0	12,3						Gris
0416	50N	1/0	9,5						Negro

(1): Cantidad de compresiones a realizar desde el centro hacia el extremo. La longitud del conductor a pelar y la secuencia en orden creciente de las compresiones (de 1 a 3) están indicadas sobre la superficie del terminal.

Tipo de terminal	Embalaje en caja		
	Cantidad por caja	kg por caja	Medida de la caja en mm
Fase	50	Ver tabla	160x160x210
Neutro	50		

Tabla de kg por caja					
25 mm ²	35 mm ²	50 mm ²	70 mm ²	95 mm ²	50 mm ² N
4,7	4,6	4,5	4,4	4,2	4,5



Protector terminal

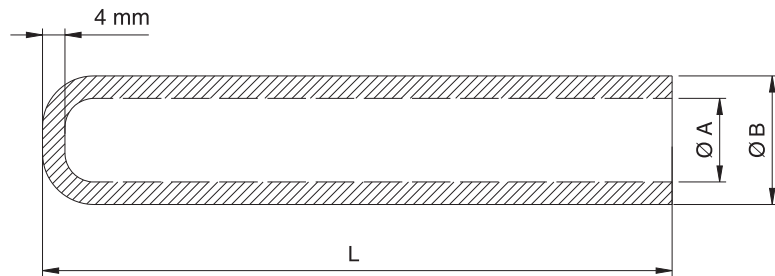

Los Protectores terminales son los que permiten aislar los finales de líneas de un cable preensamblado de distribución evitando el ingreso de la humedad y de otros componentes que se encuentran en suspensión en el medio ambiente lo cuales pueden comprometer al conductor en su funcionamiento y además garantizan la ausencia de riesgo eléctrico por contacto directo de las personas que están realizando o esten por realizar alguna maniobra. Se fabrican en un material llamado elastómero termoplástico de características técnicas compatibles o similares a las del policloropreno presentando en consecuencia una muy buena resistencia al envejecimiento por la acción de los rayos UV con lo cual se garantiza que el protector no sufrirá alteraciones en sus valores dimensionales, dureza y color durante el servicio.

Norma de ensayo: ASTM G 26.

Código	Conductores		ØA mm	L mm	ØB mm
	mm ²	AWG - MCM			
0254	16	6	6,2	80	12,2
0255	25	4	8		14
0256	35	2	9,4		15,4
0257	50	1/0	10,5		16,5
0258	70	2/0	12,6		18,6
0259	95	4/0	14,7		20,7
0264	120	250	16,5		22,5
0249	150	300	18,2		24,2

Protector terminal	Embalaje en caja		
	Cantidad por caja	kg por caja	Medida de la caja en mm
16 a 50 mm ²	100	Ver tabla	160x160x210
70 a 150 mm ²	100		160x200x310

Tabla de kg por caja							
16 mm ²	25 mm ²	35 mm ²	50 mm ²	70 mm ²	95 mm ²	120 mm ²	150 mm ²
0,82	0,96	1,07	1,16	1,38	1,55	1,70	1,84



Ménsulas de suspensión

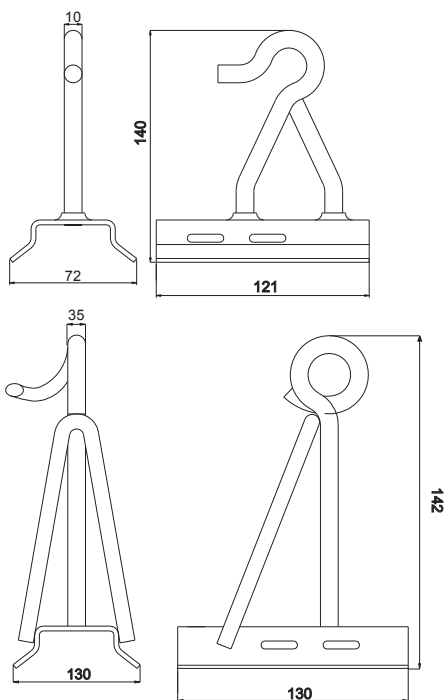

Ménsula de retención

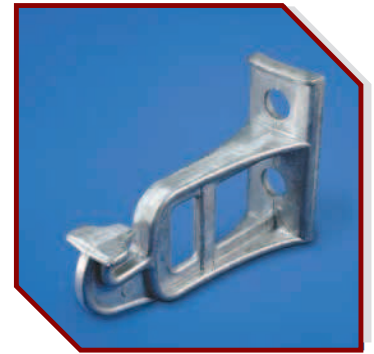
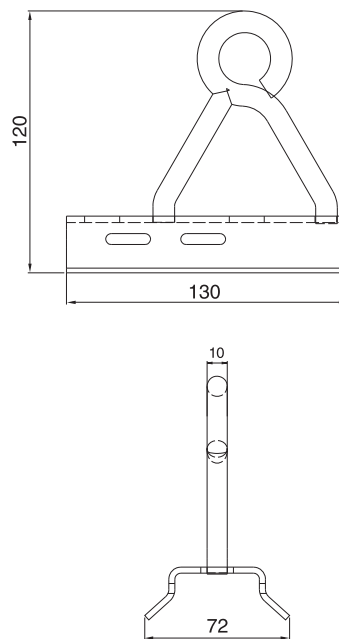

Ménsula soporte retención y/o suspensión (ojal abierto)

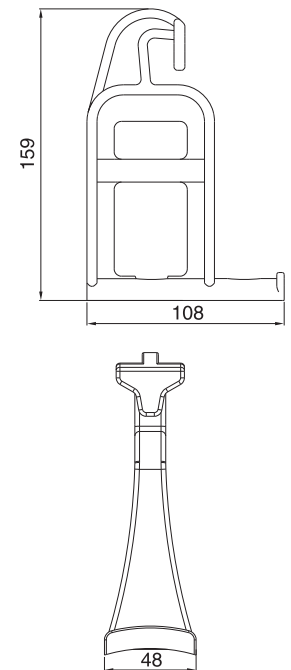

Las medidas están expresadas en mm

Las ménsulas de suspensión y retención de hierro cincado o de fundición de Al se diseñan para soportar la morsa que le corresponde de acuerdo a la función que esta cumpla en el tendido de una línea.

El vínculo con el elemento rígido (Poste o mampostería) se puede realizar con elementos tales como flejes de acero del tipo 304 o bulones de cabeza hexagonal.

De acuerdo a las opciones de montaje mencionadas se puede usar una herramienta llamada sunchadora cuando se emplean flejes hasta un ancho de 19 mm (3/4") o bien los accesorios necesarios para el caso de fijación sobre mampostería (bulón o tirafondos con tacos).

La protección anticorrosiva es por cincado en caliente de las piezas elaboradas en hierro y garantiza una superficie de cinc que es adherente y completo con lo cual se le otorga a la pieza un resultado óptimo frente a las condiciones climáticas del medio ambiente donde sea instalada.

Norma de fabricación y ensayo: NIME 1013.

Código	Detalle	Material	Embalaje en bolsa	
			Cantidad por bolsa	kg por bolsa
0827	Ménsula de suspensión	Hierro SAE 1010 cincado electrolítico	20	6,9
0826	Ménsula de retención	Hierro SAE 1010 cincado electrolítico	20	6,9
0616	Ménsula soporte con ojal abierto	Fundición de Al (silumin)	50	13
0617	Ménsula de suspensión con ojal espiralado	Hierro SAE 1010 cincado electrolítico	30	16

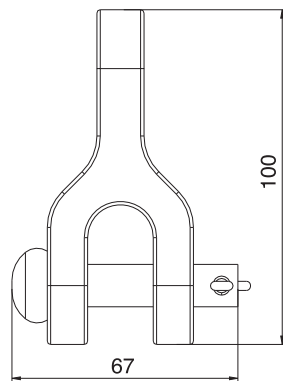

Pieza Intermedia Q110 Recta

Las medidas están expresadas en mm

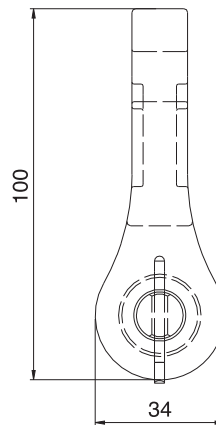
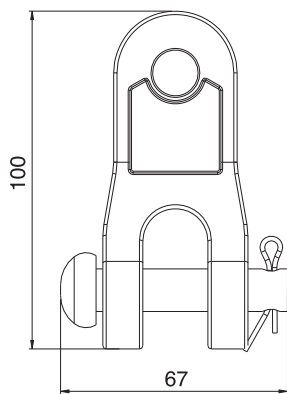

Pieza Intermedia Q110 MH 90°

Los dos modelos de pieza intermedia Q110 se emplean para vincular la morsa de retención G17 y el elemento de fijación correspondiente (ojal sin rosca, bulón con ojal o balancín).

La elección de un modelo dependerá de los grados de libertad que se desea en la instalación de la línea preensamblada. La fabricación en aleación de aluminio garantiza que no se produzcan pérdidas mecánicas a largo del tiempo por efectos de la corrosión por lo que su valor de resistencia de carga a la rotura se mantiene inalterable .

Código	Detalle	Material	Embalaje en bolsa	
			Cantidad por bolsa	kg por bolsa
0277	Pieza intermedia Q110 MH recta	Fundición de Al (Silumin)	50	12
0279	Pieza intermedia Q110 MH a 90°	Fundición de Al (Silumin)	50	10,3

La equivalencia de las secciones de los conductores en mm² y en AWG-MCM que se informan, están elaboradas de acuerdo al cuadro de equivalencias de secciones que figura en el capítulo VII "datos útiles"