



CATÁLOGO GENERAL  
CATÁLOGO GERAL  
GENERAL CATALOG

*innovación*  
*inovação*  
*innovation*

**TABLEPLAST**

INSTITUCIONAL - INSTITUCIONAL - INSTITUTIONAL 2

SERIES DE PRODUCTOS - SÉRIES DE PRODUTOS - PRODUCTS SERIES

	G	5
	GR	15
	CE	19
	CER	25
	TABLEPLAST DESIGN	29
	MP	33
	CT	49
	CR	53
	PR	57

DISIPACIÓN TÉRMICA - DISSIPACÃO DE CALOR - HEAT DISSIPATION 59



Tableplast nació en el año 1988 en Buenos Aires, Argentina. Surgió de la idea innovadora para esos momentos, de utilizar plástico en la construcción de gabinetes para aplicaciones en electricidad y electrónica. Es así que Tableplast lanza al mercado gabinetes plásticos (Serie G) novedosos y competitivamente superiores a los metálicos y con patente de diseño. De esta forma comienza a insertarse en el mercado argentino.

Demostraciones como la de un gabinete con componentes eléctricos funcionando, sumergido en agua en una cuba, comprobando su estanqueidad; y una camioneta pasando encima de un gabinete comprobando su robustez, convirtieron a nuestros productos en los líderes del mercado, marcando una nueva tendencia en el sector.

En estos primeros años se amplió la cantidad de tamaños y colores diferentes, hasta que llegó el momento de extenderse a países limítrofes.

Uruguay y Paraguay fueron los primeros interesados en nuestros productos, pero fue sólo el inicio. Pronto se sumó México. Y posteriormente, en el año 1995, nace la sociedad brasileña Tableplast do Brasil Ltda., empresa con el fin de abastecer ese mercado, aprovechando ya el conocimiento de la marca.

En el año 1998 lanza un nuevo concepto en cajas plásticas para electricidad: las cajas con cierre por pivote Serie CE con patente de invención. Una vez más, comienza a insertar en el mercado una novedad, la cual es ampliamente aceptada.

Dos años más tarde, en el año 2000, nace en el Distrito Federal de México, Tableplast Mexicana S.A. de C.V. para abastecer el territorio mexicano, también aprovechando el conocimiento de la marca.

En los años subsiguientes; Colombia, Ecuador, Chile y Costa Rica se sumaron a los países que vieron en Tableplast productos de calidad, superiores a sus competencias en hermeticidad, robustez y durabilidad.

En la búsqueda de satisfacer las necesidades del mercado, Tableplast lanza en el año 2006 las cajas de embutir Serie CT, innovando y mejorando con creces todas las cajas existentes hasta ese momento solucionando gran parte de sus deficiencias y proveyendo funciones hasta el momento inexistentes, además de contar con patente de invención.

En el año 2008 Tableplast lanza otra novedad: los gabinetes de múltiple prestación Serie MP. Otro concepto nuevo, que cuenta con modelo de utilidad, pensado en

facilitar todas las instalaciones en tableros eléctricos industriales. Para el profesional estos gabinetes ofrecen proyectar la colocación en diversas formas de varios componentes eléctricos con todas las necesidades que amerite la instalación y posterior mantenimiento.

Y la última innovación de Tableplast se produjo en los años 2010 y 2011, con el lanzamiento de sus conectores plásticos (Serie CR) y prensacables (Serie PR), ambas con patente de invención en trámite, que ofrecen ventajas significativas en capacidad de prensado de caños y cables, robustez y rapidez de instalación.

Si hay una palabra que puede definir a Tableplast es INNOVACIÓN. Siempre el objetivo fue desarrollar productos de calidad que aporten nuevas soluciones e incrementen la seguridad, basándose en diseños propios y aplicando el ingenio y la experiencia, logrando de esta forma la confianza del mercado de cada uno de los productos TABLEPLAST.



A empresa Tableplast foi fundada no ano de 1988 na cidade de Buenos Aires, Argentina. Surgiu com a inovadora idéia para a época que foi utilizar plástico na fabricação de caixas para quadros de comandos elétricos e eletrônicos.

Desta forma, Tableplast lançou no mercado a nova linha de caixas plásticas série G, competitivamente superiores as caixas metálicas e com desenho patenteado. Assim iniciou a introdução de seus produtos no mercado argentino.

Demonstrando uma caixa com componentes elétricos funcionando, submergida em um aquário e comprovando sua estanqueidade; assim como de um carro passando por cima de uma caixa e comprovando sua robustez, fizeram com que nossos produtos se tornassem os líderes de mercado, indicando uma nova tendência para o setor.

Nos primeiros anos de atividade os tamanhos e cores disponíveis foram sendo ampliados até chegar o momento da expansão para países vizinhos.

Uruguai, Paraguai e México foram os primeiros países interessados em nossos produtos.

Aproveitando o conhecimento da marca, nasce no ano de 1995 na cidade de São Paulo a Tableplast do Brasil Ind e Com Ltda, empresa criada com a finalidade de abastecer o mercado brasileiro.

No ano de 1998 é lançado um novo conceito em caixas plásticas para eletricidade: As caixas Série CE, com fechamento através de pivô e com invenção patenteada.

Mais uma vez, é introduzido no mercado uma novidade que foi amplamente aceita.

Dois anos mais tarde, no ano de 2000, nasce a Tableplast Mexicana S.A. de C.V. localizada no Distrito Federal do México para fornecimento de nossos produtos no território mexicano, também aproveitando o conhecimento da marca neste mercado.

Nos anos seguintes; Colombia, Equador, Chile e Costa Rica foram outros países que também comprovaram a qualidade superior dos produtos Tableplast em hermeticidade, robustez e durabilidade em relação aos seus concorrentes.

Com a finalidade de satisfazer as necessidades do mercado, Tableplast lançou no ano de 2006 as caixas de embutir para tomadas e interruptores série CT inovando e melhorando as caixas já existentes, solucionando grande parte das deficiências e projetando funções que não existiam até o momento conseguindo também patente de invenção para este produto.

No ano de 2008, Tableplast lança outra novidade: Os gabinetes de multiplas funções série MP. Um novo conceito pensado em facilitar todas as instalações em quadros de comandos elétricos industriais.

Para o profissional, estes gabinetes possibilitam projetar a colocação de varios componentes elétricos em diversas formas, cumprindo com todas as necessidades da instalação e facilitando a manutenção posterior.

A última inovação da Tableplast foi desenvolvida nos anos de 2010 e 2011, com o lançamento de seus conectores plásticos (série CR) e prensacabos (série PR), ambas linhas com patente de invenção em tramite e que oferecem vantagens significativas em robustez, rapidez de instalação e na capacidade de prensar canos e cabos.

Se existe uma palavra que possa definir Tableplast é INOVAÇÃO. Nosso objetivo sempre foi desenvolver produtos de qualidade que consigam novas soluções e aumentem a segurança, utilizando-se de projetos próprios e aplicando novas idéias e a experiência, construindo desta forma a confiança do mercado em cada um dos produtos TABLEPLAST.



Tableplast was born in 1988 in Buenos Aires, Argentina. It arose from the innovative idea for those times, to use plastic in the construction of cabinets for electrical and electronic applications. Thus Tableplast launches innovative plastic cabinets (Series G) and competitively superior to metal and with design patent. In this way it begins to be inserted into the Argentine market.

Demonstrations like a cabinet with electrical components, submerged in water in a bucket, to check tightness, and a truck passing over a cabinet to check robustness, made our products the market leaders, marking a new trend in sector.

In these early years was expanded range of sizes and colors, until it was time to spread to neighboring countries.

Uruguay and Paraguay were primarily interested in our products, but it was just the beginning. Mexico soon joined. And later, in 1995, the Brazilian society Tableplast do Brasil Ltda was born, a company in order to supply that market; taking advantage of the knowledge of the brand.

In 1998 it launched a new concept for electricity in plastic boxes:

boxes with pivot closure Serie CE with invention patent. Again, it starts inserting a novelty in the market, which is amply accepted.

Two years later, in 2000, was born in the Federal District of Mexico, Tableplast Mexicana SA de CV to supply the Mexican territory, also taking advantage of the knowledge of the brand.

In subsequent years; Colombia, Ecuador, Chile and Costa Rica joined the countries that saw in Tableplast, quality products, exceeding their competitors in tightness, strength and durability.

In seeking to satisfy the market needs, Tableplast launches in 2006 mortise boxes CT Series, innovating and improving far all existing boxes until that time, solving many of its shortcomings and providing nonexistent features, and with invention patent.

In 2008 Tableplast launches another innovation: cabinets multiple purpose MP Series. Another new concept, with utility model, designed to provide all facilities in industrial electrical panels. For the professional these cabinets offer placement in various forms, various electrical components according the needs of the installation and subsequent maintenance.

The latest innovation of Tableplast

occurred in the years 2010 and 2011 with the launch of its plastic connectors (CR Series) and cable glands (PR Series), both patent pending, which offer significant press capacity of pipes and cables, robustness and speed of installation.

If there is one word that can define Tableplast is INNOVATION. Always the goal was to develop quality products that provide new solutions and enhance safety, based on our own designs and applying the talent and experience, thus achieving the confidence of the market for each product TABLEPLAST.

# SERIE G



**GABINETES PLÁSTICOS  
PARA INSTALACIONES  
ELÉCTRICAS Y ELEC-  
TRÓNICAS.**

**APTOS PARA INSTALA-  
CIONES INDUSTRIALES,  
TERCIARIAS Y  
DOMICILIARIAS.**

**100 MODELOS Y 20 TAMA-  
ÑOS**

**MÁXIMO NIVEL DE ESTAN-  
QUEIDAD: IP67 / IP65**

**MÁXIMO NIVEL DE RESIS-  
TENCIA AL IMPACTO: IK10**

**AUTOEXTINGUIBLES**

**DOBLE AISLACIÓN**

**PROTECCIÓN UV**

**CAIXAS PLÁSTICAS  
PARA EQUIPAMENTOS  
ELÉTRICOS E  
ELETRÔNICOS**

**IDEAIS PARA INSTA-  
LAÇÕES INDUSTRIAIS E  
RESIDENCIAIS**

**100 MODELOS E 20  
TAMANHOS**

**MAIOR NÍVEL DE ESTAN-  
QUEIDADE: IP67 / IP65**

**MAIOR RESISTÊNCIA AO  
IMPACTO: IK10**

**AUTO-EXTINGUIVEL**

**ISOLAMENTO DUPLO**

**PROTEÇÃO UV**

**PLASTIC CABINET FOR  
ELECTRICAL AND ELEC-  
TRONIC EQUIPMENT.**

**FIT FOR INDUSTRIAL,  
TERTIARY AND DOMESTIC  
INSTALLATIONS**

**100 MODELS AND 20  
SIZES**

**HIGHEST LEVEL OF  
HERMETICITY: IP67 / IP65**

**HIGHEST LEVEL OF  
RESISTANCE TO IMPACT:  
IK10**

**SELF-EXTINGUISHING**

**DOUBLE ISOLATION**

**UV PROTECTION**

### LÍNEA LINHA - LINE 1000

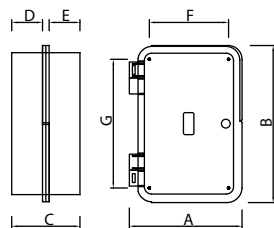

Con Chasis - Com Chassis - With Chassis:	<b>1001CH</b>	<b>1002CH</b>	<b>1008CH</b>	<b>1006CH</b>	<b>1007CH</b>
Sin Chasis - Sem Chassis - Without Chassis:	<b>1001H</b>	<b>1002H</b>	<b>1008H</b>	<b>1006H</b>	<b>1007H</b>
Material:	TAUV*	TAUV*	TAUV*	PC**	PC**
Color - Cor - Colour	Azul - Blue RAL 5005	Beige - Bege RAL 7032	Gris - Cinza - Gray RAL 7001	Gris / Transparente Cinza / Transparente Gray / Transparent	Gris - Cinza - Gray RAL 7035
Emaxm (Wh)	27 36				
25°C 55°C 20°C 60°C	Dimensiones Dimensões Dimensions			A = 208 B = 285 C = 125 D = 56 E = 56 F = 144 G = 234 H = 104 S = 153 x 245	
				A = 208 B = 285 C = 125 D = 56 E = 56 F = 145 G = 235 H = 104 S = 153 x 245	

### LÍNEA LINHA - LINE 1010

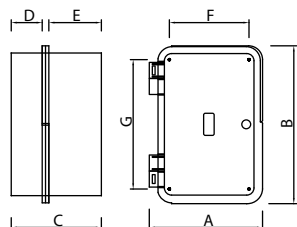

Con Chasis - Com Chassis - With Chassis:	<b>1011CH</b>	<b>1012CH</b>	<b>1018CH</b>	<b>1016CH</b>	<b>1017CH</b>
Sin Chasis - Sem Chassis - Without Chassis:	<b>1011H</b>	<b>1012H</b>	<b>1018H</b>	<b>1016H</b>	<b>1017H</b>
Material:	TAUV*	TAUV*	TAUV*	PC**	PC**
Color - Cor - Colour	Azul - Blue RAL 5005	Beige - Bege RAL 7032	Gris - Cinza - Gray RAL 7001	Gris / Transparente Cinza / Transparente Gray / Transparent	Gris - Cinza - Gray RAL 7035
Emaxm (Wh)	33 44				
25°C 55°C 20°C 60°C	Dimensiones Dimensões Dimensions			A = 208 B = 285 C = 166 D = 56 E = 95 F = 144 G = 234 H = 145 S = 153 x 245	
				A = 208 B = 285 C = 166 D = 56 E = 95 F = 145 G = 235 H = 145 S = 153 x 245	

### LÍNEA LINHA - LINE 2000

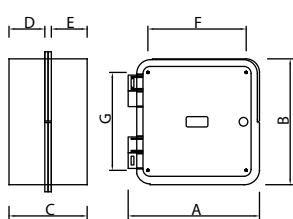

Con Chasis - Com Chassis - With Chassis:	<b>2001CH</b>	<b>2002CH</b>	<b>2008CH</b>	<b>2006CH</b>	<b>2007CH</b>
Sin Chasis - Sem Chassis - Without Chassis:	<b>2001H</b>	<b>2002H</b>	<b>2008H</b>	<b>2006H</b>	<b>2007H</b>
Material:	TAUV*	TAUV*	TAUV*	PC**	PC**
Color - Cor - Colour	Azul - Blue RAL 5005	Beige - Bege RAL 7032	Gris - Cinza - Gray RAL 7001	Gris / Transparente Cinza / Transparente Gray / Transparent	Gris - Cinza - Gray RAL 7035
Emaxm (Wh)	30 41				
25°C 55°C 20°C 60°C	Dimensiones Dimensões Dimensions			A = 244 B = 230 C = 141 D = 64 E = 64 F = 183 G = 183 H = 120 S = 192 x 192	
				A = 245 B = 232 C = 143 D = 65 E = 65 F = 185 G = 185 H = 121 S = 192 x 192	

A: Ancho - Largura - Width B: Alto - Altura - Height C: Profundidad - Profundidade - Depth D: Tapa - Tampa - Cover E: Base  
F, G: Distancia entre agujeros de fijación - Distância entre os furos de fixação - Distance between fixing holes  
H: Profundidad Útil Interior (con Chasis) - Profundidade Interna Útil (com Chassis) - Useful Internal Depth (with Chassis)  
S: Chasis (Área Interior) - Chassis (Área Interior) - Chassis (Internal Area)

\* TAUV: Termoplástico autoextinguible con protección UV - Termoplástico auto-extinguível, com proteção UV - UV-protected self-extinguishing thermoplastic.

\*\* PC: Policarbonato - Polycarbonate Emaxm: Energía máx. de disipación térmica - Dissipação de energia máx. de calor - Max energy of dissipation heat  
Todas las medidas expresadas en mm con +/-1mm - Todas as medidas em mm com +/-1mm - All measurements in mm with +/-1mm

Especificaciones sujetas a cambios sin previo aviso - Las imágenes son meramente ilustrativas.  
Especificações sujeitas a alterações sem aviso prévio - As imagens são meramente ilustrativas.  
Specifications are subject to change without notice - The images are merely illustrative.

LÍNEA - LINE 2400

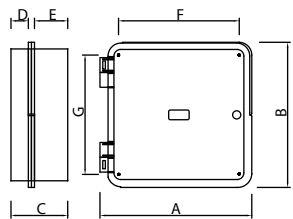

Con Chasis - Com Chassis - With Chassis:	<b>2401CH</b>	<b>2402CH</b>	<b>2408CH</b>	<b>2406CH</b>	<b>2407CH</b>
Sin Chasis - Sem Chassis - Without Chassis:	<b>2401H</b>	<b>2402H</b>	<b>2408H</b>	<b>2406H</b>	<b>2407H</b>
Material:	TAUV*	TAUV*	TAUV*	PC**	PC**
Color - Cor - Colour	Azul - Blue RAL 5005	Beige - Bege RAL 7032	Gris - Cinza - Gray RAL 7001	Gris / Transparente Cinza / Transparente Gray / Transparent	Gris - Cinza - Gray RAL 7035
Emaxm (Wh)	40 55				
25°C 55°C 20°C 60°C	Dimensiones Dimensões Dimensions			A = 298 B = 285 C = 112 D = 34 E = 65 F = 233 G = 233 H = 91 S = 243 x 243	
				A = 300 B = 287 C = 113 D = 35 E = 65 F = 236 G = 236 H = 92 S = 243 x 243	

LÍNEA - LINE 2500

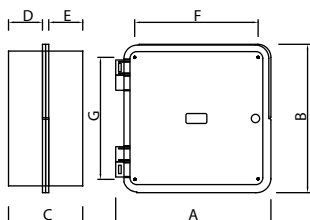

Con Chasis - Com Chassis - With Chassis:	<b>2501CH</b>	<b>2502CH</b>	<b>2508CH</b>	<b>2506CH</b>	<b>2507CH</b>
Sin Chasis - Sem Chassis - Without Chassis:	<b>2501H</b>	<b>2502H</b>	<b>2508H</b>	<b>2506H</b>	<b>2507H</b>
Material:	TAUV*	TAUV*	TAUV*	PC**	PC**
Color - Cor - Colour	Azul - Blue RAL 5005	Beige - Bege RAL 7032	Gris - Cinza - Gray RAL 7001	Gris / Transparente Cinza / Transparente Gray / Transparent	Gris - Cinza - Gray RAL 7035
Emaxm (Wh)	43 60				
25°C 55°C 20°C 60°C	Dimensiones Dimensões Dimensions			A = 298 B = 285 C = 145 D = 65 E = 65 F = 233 G = 233 H = 124 S = 243 x 243	
				A = 300 B = 287 C = 145 D = 65 E = 65 F = 236 G = 236 H = 125 S = 243 x 243	

LÍNEA - LINE 2510

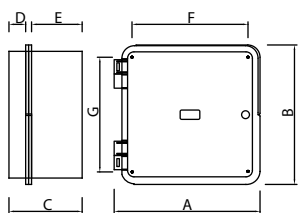

Con Chasis - Com Chassis - With Chassis:	<b>2511CH</b>	<b>2512CH</b>	<b>2518CH</b>	<b>2516CH</b>	<b>2517CH</b>
Sin Chasis - Sem Chassis - Without Chassis:	<b>2511H</b>	<b>2512H</b>	<b>2518H</b>	<b>2516H</b>	<b>2517H</b>
Material:	TAUV*	TAUV*	TAUV*	PC**	PC**
Color - Cor - Colour	Azul - Blue RAL 5005	Beige - Bege RAL 7032	Gris - Cinza - Gray RAL 7001	Gris / Transparente Cinza / Transparente Gray / Transparent	Gris - Cinza - Gray RAL 7035
Emaxm (Wh)	46 65				
25°C 55°C 20°C 60°C	Dimensiones Dimensões Dimensions			A = 298 B = 285 C = 150 D = 34 E = 103 F = 233 G = 233 H = 129 S = 243 x 243	
				A = 300 B = 287 C = 152 D = 35 E = 104 F = 236 G = 236 H = 130 S = 243 x 243	

A: Ancho - Largura - Width B: Alto - Altura - Height C: Profundidad - Profundidade - Depth D: Tapa - Tampa - Cover E: Base  
F,G: Distancia entre agujeros de fijación - Distância entre os furos de fixação - Distance between fixing holes  
H: Profundidad Útil Interior (con Chasis) - Profundidade Interna Útil (com Chassis) - Useful Internal Depth (with Chassis)  
S: Chasis (Área Interior) - Chassis (Área Interior) - Chassis (Internal Area)

\* TAUV: Termoplástico autoextinguible con protección UV - Termoplástico auto-extinguível, com proteção UV - UV-protected self-extinguishing thermoplastic.

\*\* PC: Policarbonato - Polycarbonate Emaxm: Energía máx. de disipación térmica - Dissipação de energia máx. de calor - Max energy of dissipation heat  
Todas las medidas expresadas en mm con +/-1mm - Todas as medidas em mm com +/-1mm - All measurements in mm with +/-1mm

Especificaciones sujetas a cambios sin previo aviso - Las imágenes son meramente ilustrativas.

Especificações sujetas a alterações sem aviso prévio - As imagens são meramente ilustrativas.

Specifications are subject to change without notice - The images are merely illustrative.

**LÍNEA LINHA - LINE 2520**

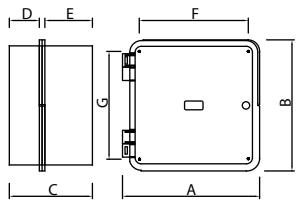

Con Chasis - Com Chassis - With Chassis:	<b>2521CH</b>	<b>2522CH</b>	<b>2528CH</b>	<b>2526CH</b>	<b>2527CH</b>
Sin Chasis - Sem Chassis - Without Chassis:	<b>2521H</b>	<b>2522H</b>	<b>2528H</b>	<b>2526H</b>	<b>2527H</b>
Material:	TAUV*	TAUV*	TAUV*	PC**	PC**
Color - Cor - Colour	Azul - Blue RAL 5005	Beige - Bege RAL 7032	Gris - Cinza - Gray RAL 7001	Gris / Transparente Cinza / Transparente Gray / Transparent	Gris - Cinza - Gray RAL 7035
Emaxm (Wh)	48 69	25°C 55°C			20°C 60°C
Dimensiones Dimensões Dimensions	A = 298 B = 285 C = 183 D = 65 E = 103 F = 233 G = 233 H = 162 S = 243 x 243			A = 300 B = 287 C = 184 D = 65 E = 104 F = 236 G = 236 H = 163 S = 243 x 243	

**LÍNEA LINHA - LINE 2800**

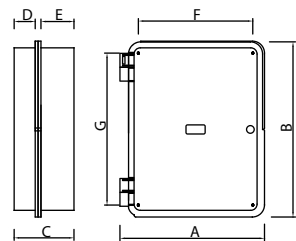

Con Chasis - Com Chassis - With Chassis:	<b>2801CH</b>	<b>2802CH</b>	<b>2808CH</b>	<b>2806CH</b>	<b>2807CH</b>
Sin Chasis - Sem Chassis - Without Chassis:	<b>2801H</b>	<b>2802H</b>	<b>2808H</b>	<b>2806H</b>	<b>2807H</b>
Material:	TAUV*	TAUV*	TAUV*	PC**	PC**
Color - Cor - Colour	Azul - Blue RAL 5005	Beige - Bege RAL 7032	Gris - Cinza - Gray RAL 7001	Gris / Transparente Cinza / Transparente Gray / Transparent	Gris - Cinza - Gray RAL 7035
Emaxm (Wh)	48 69	25°C 55°C			20°C 60°C
Dimensiones Dimensões Dimensions	A = 302 B = 366 C = 127 D = 44 E = 69 F = 233 G = 312 H = 106 S = 244 x 322			A = 303 B = 367 C = 130 D = 45 E = 70 F = 235 G = 313 H = 108 S = 244 x 322	

**LÍNEA LINHA - LINE 2900**

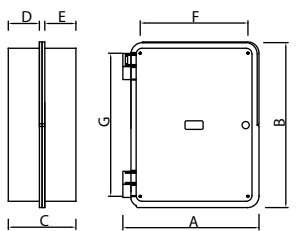

Con Chasis - Com Chassis - With Chassis:	<b>2901CH</b>	<b>2902CH</b>	<b>2908CH</b>	<b>2906CH</b>	<b>2907CH</b>
Sin Chasis - Sem Chassis - Without Chassis:	<b>2901H</b>	<b>2902H</b>	<b>2908H</b>	<b>2906H</b>	<b>2907H</b>
Material:	TAUV*	TAUV*	TAUV*	PC**	PC**
Color - Cor - Colour	Azul - Blue RAL 5005	Beige - Bege RAL 7032	Gris - Cinza - Gray RAL 7001	Gris / Transparente Cinza / Transparente Gray / Transparent	Gris - Cinza - Gray RAL 7035
Emaxm (Wh)	50 72	25°C 55°C			20°C 60°C
Dimensiones Dimensões Dimensions	A = 302 B = 366 C = 154 D = 69 E = 69 F = 233 G = 312 H = 133 S = 244 x 322			A = 303 B = 367 C = 155 D = 70 E = 70 F = 235 G = 313 H = 135 S = 244 x 322	

A: Ancho - Largura - Width B: Alto - Altura - Height C: Profundidad - Profundidade - Depth D: Tapa - Tampa - Cover E: Base  
 F,G: Distancia entre agujeros de fijación - Distância entre os furos de fixação - Distance between fixing holes  
 H: Profundidad Útil Interior (con Chasis) - Profundidade Interna Útil (com Chassis) - Useful Internal Depth (with Chassis)  
 S: Chasis (Área Interior) - Chassis (Área Interior) - Chassis (Internal Area)

\* TAUV: Termoplástico autoextinguible con protección UV - Termoplástico auto-extinguível, com proteção UV - UV-protected self-extinguishing thermoplastic.

\*\* PC: Policarbonato - Polycarbonate Emaxm: Energía máx. de disipación térmica - Dissipação de energia máx. de calor - Max energy of dissipation heat  
 Todas las medidas expresadas en mm con +/-1mm - Todas as medidas em mm com +/-1mm - All measurements in mm with +/-1mm

Especificaciones sujetas a cambios sin previo aviso - Las imágenes son meramente ilustrativas.  
 Especificações sujeitas a alterações sem aviso prévio - As imagens são meramente ilustrativas.  
 Specifications are subject to change without notice - The images are merely illustrative.

LÍNEA LINHA - LINE **2900/1**

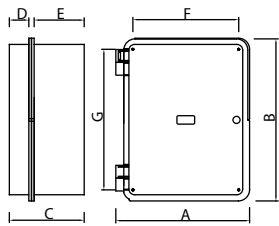

Con Chasis - Com Chassis - With Chassis:	<b>2901/1CH</b>	<b>2902/1CH</b>	<b>2908/1CH</b>	<b>2906/1CH</b>	<b>2907/1CH</b>
Sin Chasis - Sem Chassis - Without Chassis:	<b>2901/1H</b>	<b>2902/1H</b>	<b>2908/1H</b>	<b>2906/1H</b>	<b>2907/1H</b>
Material:	TAUV*	TAUV*	TAUV*	PC**	PC**
Color - Cor - Colour	Azul - Blue RAL 5005	Beige - Bege RAL 7032	Gris - Cinza - Gray RAL 7001	Gris / Transparente Cinza / Transparente Gray / Transparent	Gris - Cinza - Gray RAL 7035
Emaxm (Wh)	54 77	25°C 55°C 20°C 60°C			Dimensiones Dimensões Dimensions
		A = 302 B = 366 C = 176 D = 44 E = 118 F = 233 G = 312 H = 155 S = 244 x 322			A = 303 B = 367 C = 180 D = 45 E = 120 F = 235 G = 313 H = 157 S = 244 x 322

LÍNEA LINHA - LINE **2910**

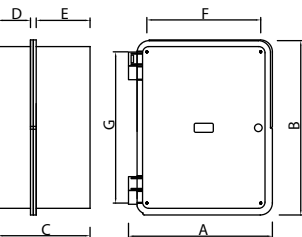

Con Chasis - Com Chassis - With Chassis:	<b>2911CH</b>	<b>2912CH</b>	<b>2918CH</b>	<b>2916CH</b>	<b>2917CH</b>
Sin Chasis - Sem Chassis - Without Chassis:	<b>2911H</b>	<b>2912H</b>	<b>2918H</b>	<b>2916H</b>	<b>2917H</b>
Material:	TAUV*	TAUV*	TAUV*	PC**	PC**
Color - Cor - Colour	Azul - Blue RAL 5005	Beige - Bege RAL 7032	Gris - Cinza - Gray RAL 7001	Gris / Transparente Cinza / Transparente Gray / Transparent	Gris - Cinza - Gray RAL 7035
Emaxm (Wh)	57 81	25°C 55°C 20°C 60°C			Dimensiones Dimensões Dimensions
		A = 302 B = 366 C = 202 D = 69 E = 118 F = 233 G = 312 H = 181 S = 244 x 322			A = 303 B = 367 C = 206 D = 70 E = 120 F = 235 G = 313 H = 183 S = 244 x 322

LÍNEA LINHA - LINE **3300**

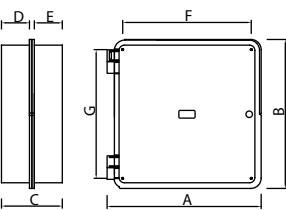

Con Chasis - Com Chassis - With Chassis:	<b>3301CH</b>	<b>3302CH</b>	<b>3308CH</b>	<b>3306CH</b>	<b>3307CH</b>
Sin Chasis - Sem Chassis - Without Chassis:	<b>3301H</b>	<b>3302H</b>	<b>3308H</b>	<b>3306H</b>	<b>3307H</b>
Material:	TAUV*	TAUV*	TAUV*	PC**	PC**
Color - Cor - Colour	Azul - Blue RAL 5005	Beige - Bege RAL 7032	Gris - Cinza - Gray RAL 7001	Gris / Transparente Cinza / Transparente Gray / Transparent	Gris - Cinza - Gray RAL 7035
Emaxm (Wh)	63 88	25°C 55°C 20°C 60°C			Dimensiones Dimensões Dimensions
		A = 380 B = 366 C = 154 D = 69 E = 69 F = 312 G = 312 H = 133 S = 323 x 323			A = 381 B = 367 C = 155 D = 70 E = 70 F = 313 G = 313 H = 135 S = 323 x 323

A: Ancho - Largura - Width B: Alto - Altura - Height C: Profundidad - Profundidade - Depth D: Tapa - Tampa - Cover E: Base  
F, G: Distancia entre agujeros de fijación - Distância entre os furos de fixação - Distance between fixing holes  
H: Profundidad Util Interior (con Chasis) - Profundidade Interna Util (com Chassis) - Useful Internal Depth (with Chassis)  
S: Chasis (Área Interior) - Chassis (Área Interior) - Chassis (Internal Area)

\* TAUV: Termoplástico autoextinguible con protección UV - Termoplástico auto-extinguível, com proteção UV - UV-protected self-extinguishing thermoplastic.

\*\* PC: Policarbonato - Polycarbonate Emaxm: Energía máx. de disipación térmica - Dissipação de energia máx. de calor - Max energy of dissipation heat

Todas las medidas expresadas en mm con +/-1mm - Todas as medidas em mm com +/-1mm - All measurements in mm with +/-1mm

Especificaciones sujetas a cambios sin previo aviso - Las imágenes son meramente ilustrativas.

Especificações sujetas a alterações sem aviso prévio - As imagens são meramente ilustrativas.

Specifications are subject to change without notice - The images are merely illustrative.

## LÍNEA LINHA - LINE 3800

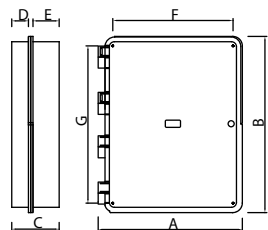

Con Chasis - Com Chassis - With Chassis:	<b>3801CH</b>	<b>3802CH</b>	<b>3808CH</b>	<b>3806CH</b>	<b>3807CH</b>
Sin Chasis - Sem Chassis - Without Chassis:	<b>3801H</b>	<b>3802H</b>	<b>3808H</b>	<b>3806H</b>	<b>3807H</b>
Material:	TAUV*	TAUV*	TAUV*	PC**	PC**
Color - Cor - Colour	Azul - Blue RAL 5005	Beige - Bege RAL 7032	Gris - Cinza - Gray RAL 7001	Gris / Transparente Cinza / Transparente Gray / Transparent	Gris - Cinza - Gray RAL 7035
Emaxm (Wh)	67 93	25°C 55°C			20°C 60°C
Dimensiones Dimensões Dimensions	A = 380 B = 464 C = 127 D = 44 E = 69 F = 308 G = 408 H = 106 S = 319 x 422			A = 381 B = 468 C = 130 D = 45 E = 70 F = 310 G = 413 H = 108 S = 319 x 422	

## LÍNEA LINHA - LINE 3900

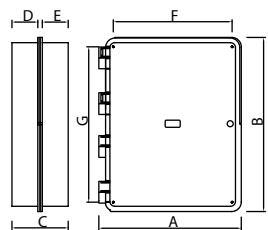

Con Chasis - Com Chassis - With Chassis:	<b>3901CH</b>	<b>3902CH</b>	<b>3908CH</b>	<b>3906CH</b>	<b>3907CH</b>
Sin Chasis - Sem Chassis - Without Chassis:	<b>3901H</b>	<b>3902H</b>	<b>3908H</b>	<b>3906H</b>	<b>3907H</b>
Material:	TAUV*	TAUV*	TAUV*	PC**	PC**
Color - Cor - Colour	Azul - Blue RAL 5005	Beige - Bege RAL 7032	Gris - Cinza - Gray RAL 7001	Gris / Transparente Cinza / Transparente Gray / Transparent	Gris - Cinza - Gray RAL 7035
Emaxm (Wh)	72 102	25°C 55°C			20°C 60°C
Dimensiones Dimensões Dimensions	A = 380 B = 464 C = 154 D = 69 H = 133 E = 69 F = 308 G = 408 S = 319 x 422			A = 381 B = 468 C = 155 D = 70 E = 70 F = 310 G = 413 H = 135 S = 319 x 422	

## LÍNEA LINHA - LINE 3900/1

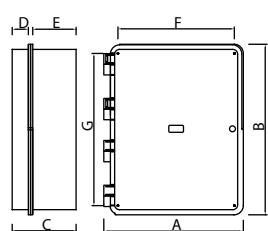

Con Chasis - Com Chassis - With Chassis:	<b>3901/1CH</b>	<b>3902/1CH</b>	<b>3908/1CH</b>	<b>3906/1CH</b>	<b>3907/1CH</b>
Sin Chasis - Sem Chassis - Without Chassis:	<b>3901/1H</b>	<b>3902/1H</b>	<b>3908/1H</b>	<b>3906/1H</b>	<b>3907/1H</b>
Material:	TAUV*	TAUV*	TAUV*	PC**	PC**
Color - Cor - Colour	Azul - Blue RAL 5005	Beige - Bege RAL 7032	Gris - Cinza - Gray RAL 7001	Gris / Transparente Cinza / Transparente Gray / Transparent	Gris - Cinza - Gray RAL 7035
Emaxm (Wh)	82 115	25°C 55°C			20°C 60°C
Dimensiones Dimensões Dimensions	A = 380 B = 464 C = 176 D = 44 E = 118 F = 308 G = 408 H = 155 S = 319 x 422			A = 381 B = 468 C = 180 D = 45 E = 120 F = 310 G = 413 H = 157 S = 319 x 422	

A: Ancho - Largura - Width B: Alto - Altura - Height C: Profundidad - Profundidade - Depth D: Tapa - Tampa - Cover E: Base  
F,G: Distancia entre agujeros de fijación - Distância entre os furos de fixação - Distance between fixing holes  
H: Profundidad Útil Interior (con Chasis) - Profundidade Interna Útil (com Chassis) - Useful Internal Depth (with Chassis)  
S: Chasis (Área Interior) - Chassis (Área Interior) - Chassis (Internal Area)

\* TAUV: Termoplástico autoextinguible con protección UV - Termoplástico auto-extinguível, com proteção UV - UV-protected self-extinguishing thermoplastic.

\*\* PC: Policarbonato - Polycarbonate Emaxm: Energía máx. de disipación térmica - Dissipação de energia máx. de calor - Max energy of dissipation heat  
Todas las medidas expresadas en mm con +/-1mm - Todas as medidas em mm com +/-1mm - All measurements in mm with +/-1mm

Especificaciones sujetas a cambios sin previo aviso - Las imágenes son meramente ilustrativas.  
Especificações sujeitas a alterações sem aviso prévio - As imagens são meramente ilustrativas.  
Specifications are subject to change without notice - The images are merely illustrative.

LÍNEA LINHA - LINE **3910**

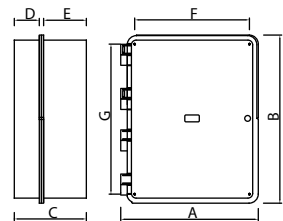

Con Chasis - Com Chassis - With Chassis:	<b>3911CH</b>	<b>3912CH</b>	<b>3918CH</b>	<b>3916CH</b>	<b>3917CH</b>
Sin Chasis - Sem Chassis - Without Chassis:	<b>3911H</b>	<b>3912H</b>	<b>3918H</b>	<b>3916H</b>	<b>3917H</b>
Material:	TAUV*	TAUV*	TAUV*	PC**	PC**
Color - Cor - Colour	Azul - Blue RAL 5005	Beige - Bege RAL 7032	Gris - Cinza - Gray RAL 7001	Gris / Transparente Cinza / Transparente Gray / Transparent	Gris - Cinza - Gray RAL 7035
Emaxm (Wh)	91 126	25°C 55°C 20°C 60°C		Dimensiones Dimensões Dimensions	
	A = 380 B = 464 C = 202 D = 69 E = 118 F = 308 G = 408 H = 181 S = 319 x 422			A = 381 B = 468 C = 208 D = 70 E = 120 F = 310 G = 413 H = 183 S = 319 x 422	

LÍNEA LINHA - LINE **4200**

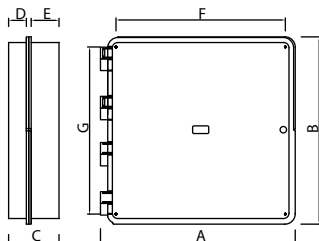

Con Chasis - Com Chassis - With Chassis:	<b>4201CH</b>	<b>4202CH</b>	<b>4208CH</b>	<b>4206CH</b>	<b>4207CH</b>
Sin Chasis - Sem Chassis - Without Chassis:	<b>4201H</b>	<b>4202H</b>	<b>4208H</b>	<b>4206H</b>	<b>4207H</b>
Material:	TAUV*	TAUV*	TAUV*	PC**	PC**
Color - Cor - Colour	Azul - Blue RAL 5005	Beige - Bege RAL 7032	Gris - Cinza - Gray RAL 7001	Gris / Transparente Cinza / Transparente Gray / Transparent	Gris - Cinza - Gray RAL 7035
Emaxm (Wh)	96 135	25°C 55°C 20°C 60°C		Dimensiones Dimensões Dimensions	
	A = 483 B = 466 C = 127 D = 44 E = 69 F = 408 G = 408 H = 106 S = 422 x 422			A = 483 B = 470 C = 130 D = 45 E = 70 F = 413 G = 413 H = 108 S = 422 x 422	

LÍNEA LINHA - LINE **4300**

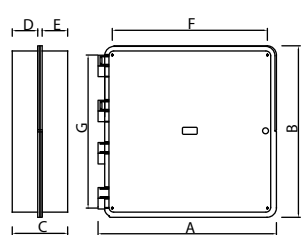

Con Chasis - Com Chassis - With Chassis:	<b>4301CH</b>	<b>4302CH</b>	<b>4308CH</b>	<b>4306CH</b>	<b>4307CH</b>
Sin Chasis - Sem Chassis - Without Chassis:	<b>4301H</b>	<b>4302H</b>	<b>4308H</b>	<b>4306H</b>	<b>4307H</b>
Material:	TAUV*	TAUV*	TAUV*	PC**	PC**
Color - Cor - Colour	Azul - Blue RAL 5005	Beige - Bege RAL 7032	Gris - Cinza - Gray RAL 7001	Gris / Transparente Cinza / Transparente Gray / Transparent	Gris - Cinza - Gray RAL 7035
Emaxm (Wh)	99 140	25°C 55°C 20°C 60°C		Dimensiones Dimensões Dimensions	
	A = 483 B = 466 C = 154 D = 69 E = 69 F = 408 G = 408 H = 133 S = 422 x 422			A = 483 B = 470 C = 155 D = 70 E = 70 F = 413 G = 413 H = 135 S = 422 x 422	

A: Ancho - Largura - Width B: Alto - Altura - Height C: Profundidad - Profundidade - Depth D: Tapa - Tampa - Cover E: Base  
F, G: Distancia entre agujeros de fijación - Distância entre os furos de fixação - Distance between fixing holes  
H: Profundidad Util Interior (con Chasis) - Profundidade Interna Util (com Chassis) - Useful Internal Depth (with Chassis)  
S: Chasis (Área Interior) - Chassis (Área Interior) - Chassis (Internal Area)

\* TAUV: Termoplástico autoextinguible con protección UV - Termoplástico auto-extinguível, com proteção UV - UV-protected self-extinguishing thermoplastic.

\*\* PC: Policarbonato - Polycarbonate Emaxm: Energía máx. de disipación térmica - Dissipação de energia máx. de calor - Max energy of dissipation heat

Todas las medidas expresadas en mm con +/-1mm - Todas as medidas em mm com +/-1mm - All measurements in mm with +/-1mm

Especificaciones sujetas a cambios sin previo aviso - Las imágenes son meramente ilustrativas.

Especificações sujetas a alterações sem aviso prévio - As imagens são meramente ilustrativas.

Specifications are subject to change without notice - The images are merely illustrative.

### LÍNEA - LINE 4300/1

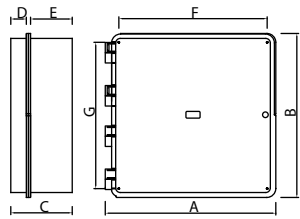

Con Chasis - Com Chassis - With Chassis:	<b>4301/1CH</b>	<b>4302/1CH</b>	<b>4308/1CH</b>	<b>4306/1CH</b>	<b>4307/1CH</b>
Sin Chasis - Sem Chassis - Without Chassis:	<b>4301/1H</b>	<b>4302/1H</b>	<b>4308/1H</b>	<b>4306/1H</b>	<b>4307/1H</b>
Material:	TAUV*	TAUV*	TAUV*	PC**	PC**
Color - Cor - Colour	Azul - Blue RAL 5005	Beige - Bege RAL 7032	Gris - Cinza - Gray RAL 7001	Gris / Transparente Cinza / Transparente Gray / Transparent	Gris - Cinza - Gray RAL 7035
Emaxm (Wh)	103 <sup>25°C</sup> 147 <sup>20°C</sup> 55°C 60°C	Dimensiones Dimensões Dimensions A = 483 B = 466 C = 176 D = 44 E = 118 F = 408 G = 408 H = 155 S = 422 x 422		A = 483 B = 470 C = 178 D = 45 E = 118 F = 413 G = 413 H = 157 S = 422 x 422	

### LÍNEA - LINE 4310

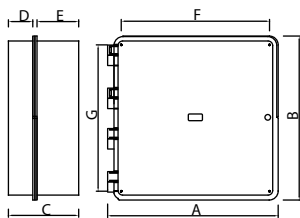

Con Chasis - Com Chassis - With Chassis:	<b>4311CH</b>	<b>4312CH</b>	<b>4318CH</b>	<b>4316CH</b>	<b>4317CH</b>
Sin Chasis - Sem Chassis - Without Chassis:	<b>4311H</b>	<b>4312H</b>	<b>4318H</b>	<b>4316H</b>	<b>4317H</b>
Material:	TAUV*	TAUV*	TAUV*	PC**	PC**
Color - Cor - Colour	Azul - Blue RAL 5005	Beige - Bege RAL 7032	Gris - Cinza - Gray RAL 7001	Gris / Transparente Cinza / Transparente Gray / Transparent	Gris - Cinza - Gray RAL 7035
Emaxm (Wh)	108 <sup>25°C</sup> 155 <sup>20°C</sup> 55°C 60°C	Dimensiones Dimensões Dimensions A = 483 B = 466 C = 202 D = 69 E = 118 F = 408 G = 408 H = 181 S = 422 x 422		A = 483 B = 470 C = 206 D = 70 E = 118 F = 413 G = 413 H = 182 S = 422 x 422	



CONOS DE AISLACIÓN  
CONES DA ISOLAMENTO  
ISOLATION CONES



TORNILLO DE CIERRE DE  
UN ÚNICO PUNTO  
PARAFUSO DE FECHAMENTO  
DE UM ÚNICO PONTO  
SCREW OF CLOSING OF  
AN ONLY POINT

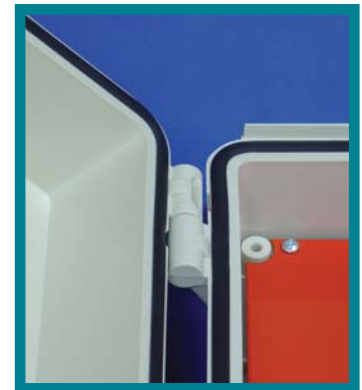

DOBLE BURLETE Y  
BISAGRAS INYECTADAS  
DOUBLE WEATHER-STRIP  
AND INJECTED HINGES  
DOBLE BORRACHA E  
DOBRADIÇAS INJETADAS

A: Ancho - Largura - Width B: Alto - Altura - Height C: Profundidad - Profundidade - Depth D: Tapa - Tampa - Cover E: Base  
F,G: Distancia entre agujeros de fijación - Distância entre os furos de fixação - Distance between fixing holes  
H: Profundidad Útil Interior (con Chasis) - Profundidade Interna Útil (com Chassis) - Useful Internal Depth (with Chassis)  
S: Chasis (Área Interior) - Chassis (Área Interior) - Chassis (Internal Area)

\* TAUV: Termoplástico autoextinguible con protección UV - Termoplástico auto-extinguível, com proteção UV - UV-protected self-extinguishing thermoplastic.

\*\* PC: Policarbonato - Polycarbonate Emaxm: Energía máx. de disipación térmica - Dissipação de energia máx. de calor - Max energy of dissipation heat  
Todas las medidas expresadas en mm con +/-1mm - Todas as medidas em mm com +/-1mm - All measurements in mm with +/-1mm

Especificaciones sujetas a cambios sin previo aviso - Las imágenes son meramente ilustrativas.  
Especificações sujeitas a alterações sem aviso prévio - As imagens são meramente ilustrativas.  
Specifications are subject to change without notice - The images are merely illustrative.

**CERRADURA TIPO YALE - FECHADURA TIPO YALE - YALE TYPE LOCK**  
COD. 100



**PAR DE CONECTORES - PAR DE CONECTORES - PAIR OF CONNECTORS**  
COD. 200



**SOPORTE PARA POSTE - SUPORTE PARA POSTE - SUPPORT FOR POLE**  
COD. 600



**CHASIS REGULABLE - CHASSIS REGULÁVEL - ADJUSTABLE CHASSIS**

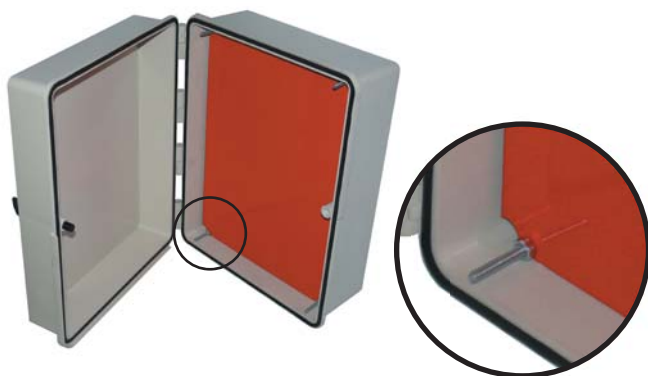

CÓDIGO CÓDIGO CODE	LÍNEA LÍNEA LINE
7100	1000 - 1010
7200	2000
7250	2400 - 2500 - 2510 - 2520
7290	2800 - 2900 - 2900/1 - 2910
7330	3300
7390	3800 - 3900 - 3900/1 - 3910
7430	4200 - 4300 - 4300/1 - 4310

Todos los gabinetes de la Serie G y GR de Tableplast poseen la Marca IRAM de Conformidad con la Fabricación según la norma internacional IEC 60670:1989 + A1:1994. A continuación, las principales características y ventajas técnicas:

### GRADO DE PROTECCIÓN IP 1° CIFRA CARACTERÍSTICA 6:

Protección contra el ingreso de cuerpos sólidos extraños y contra el acceso a partes peligrosas.

### GRADO DE PROTECCIÓN IP 2° CIFRA CARACTERÍSTICA 7 (GR:5):

Protección contra la penetración del agua mediante la inmersión del gabinete a un metro de profundidad.

### PROTECCIÓN MECÁNICA CONTRA EL IMPACTO IK10:

Resistencia ampliamente mayor a la energía de un impacto de 20 Joule especificada por la norma.

**RESISTENCIA AL CALOR:** Ensayo de presión de bolilla. Comprueba la rigidez dimensional del material termoplástico.

**RESISTENCIA AL FUEGO:** Ensayo de hilo incandescente según IEC 695-2-1. Comprueba la autoextinguibilidad del material termoplástico.

### SEGURIDAD ELÉCTRICA:

Protección de ingreso al interior de las envolventes mediante la utilización de una herramienta. Se provee con cada gabinete una llave con punta tipo destornillador pala para abrir los mismos.

### RESISTENCIA CONTRA LOS

**RAYOS SOLARES:** Todos los modelos resisten los efectos del sol, tanto por sus materiales constitutivos como por los aditivos UV que se le agregan a los mismos.

**ANTICORROSIÓN:** Los materiales termoplásticos utilizados los hacen resistentes a la corrosión y a los efectos del envejecimiento. Los modelos de código terminado en 1, 2 y 8 resisten los químicos en forma superior al policarbonato. Además resisten los efectos de los álcalis, por lo que pueden ser empotrados.

**FACILIDAD DE MECANIZADO:** El diseño sólido de los gabinetes Tableplast, sumado a la calidad de las materias primas plásticas no abrasivas utilizadas en su fabricación, permiten perforar, calar y matricular con cortantes de la forma más fácil y rápida.

### DOBLE AISLAMIENTO:

Los gabinetes se fijan mediante tornillos que quedan aislados del exterior a través de la utilización de conos de protección exclusivos para este fin.

Todas as caixas da Série G e GR da Tableplast possuem o selo IRAM de Conformidade com a Fabricação de acordo a norma internacional IEC 60670:1989 + A1:1994. A seguir, as principais características e vantagens técnicas das caixas:

### GRAU DE PROTEÇÃO IP- PRIMEIRO DÍGITO COM

CARACTERÍSTICA 6: Proteção contra a entrada de corpos sólidos e ao acesso a parte perigosas.

### GRAU DE PROTEÇÃO IP - SEGUNDO DÍGITO COM

CARACTERÍSTICA 7 (GR:5): Proteção contra a penetração de água com imersão da caixa a um metro de profundidade.

### PROTEÇÃO MECANICA CONTRA IMPACTO - IK10:

Resistencia muito acima a energia de impacto de 20 joule especificada na norma.

**RESISTENCIA AO CALOR:** teste de pressão com bola que comprova a rigidez dimensional do material termoplástico.

**RESISTENCIA AO FOGO:** Teste com fio incandescente segundo norma IEC 695-2-1. Comprova a autoextinguibilidade do material termoplástico.

### SEGURANÇA ELÉTRICA: Proteção

de acesso ao interior da caixa mediante utilização de uma ferramenta. Tableplast fornece, junto com cada caixa, uma chave com ponta tipo chave de fenda para abertura da porta.

### RESISTENCIA CONTRA OS RAIOS SOLARES:

Todos os modelos resistem aos raios ultra violeta, tanto por sua matéria prima como por aditivos UV agregados na fabricação.

**ANTICORROSIÃO:** Os materiais termoplásticos utilizados na fabricação das caixas fazem com que as mesmas fiquem resistentes à corrosão e aos efeitos do envelhecimento. Os modelos de códigos terminados em 1, 2 e 8 resistem os químicos de forma superior ao policarbonato. Fora isso, resistem aos efeitos dos alcaloides, podendo desta forma ser embutidos.

**FACILIDADE NO MANUSEIO:** A forma em que estão construídas as caixas Tableplast, somada a qualidade das matérias primas plásticas não abrasivas utilizadas em sua fabricação, permitem furar e estampar com ferramentas cortantes de forma mais fácil e rápida.

**DUPLA VEDAÇÃO:** As caixas são fixadas por parafusos que ficam isolados da parte externa através de cones de proteção exclusivos para esta finalidade.

Every Tableplast G and GR Series cabinet has the IRAM mark of Conformity with the Manufacturing, in accordance with the international IEC norm 60670:1989 + A1:1994. Next, the main features and technical advantages of the cabinets:

### IP PROTECTION DEGREE. 1° CHARACTERISTIC NUMBER 6:

Protection against the penetration of solid bodies and against the access to dangerous parts.

### IP PROTECTION DEGREE. 2° CHARACTERISTIC NUMBER 7 (GR:5):

Protection against the penetration of water through immersion of the cabinet to 1 meter of depth.

### MECHANIC PROTECTION AGAINST IMPACTS. IK10:

Widely greater resistance against the energy of an impact of 20 Joules specified by the norm.

**RESISTANCE TO HEAT:** Pressure of small ball test. It tests the dimensional hardness of the thermoplastic material.

**RESISTANCE TO FIRE:** Test of incandescent thread in accordance to IEC norm N° 695-2-1. It tests the self-extinguishability of the thermoplastic material.

**ELECTRIC SECURITY:** Protection against the access to the inside of the enclosures through the use of atool. Tableplast provides, with each cabinet, a key with shovel screwdriver type end to open them.

**RESISTANCE AGAINST SOLAR RAYS:** All the models resist the effects of the sun, as much by their constituent materials as by the UV additives that are added to them.

**AGAINST CORROSION:** The thermoplastic materials used in the manufacturing of the cabinets make them resistant against the corrosion and the aging effects. The models with code terminated in 1, 2 and 8 are manufactured with a thermoplastic compound that make them resistant against the chemical compounds, in a better way than polycarbonate. In addition they resist the effects of alkalis, so that they can be embedded.

**FACILITY OF MECHANIZED:** The solid design of the Tableplast cabinets, added to the quality of nonabrasive the plastic raw materials used in their manufacture, allows to perforate, to pierce and to cut with cutting moulds faster and easier.

**DOUBLE ISOLATION:** The cabinets are installed through screws that are isolated of the outside through the use of exclusive protective cones for



IP: 2° Dígito / 2° Number



Hilo / Fio Incandescente  
Incandescent Thread



IP: 1° Dígito / 1° Number

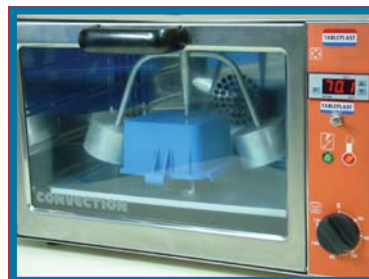

Presion de Bolilla - Pressure of Ball  
Pressão com Bola



IK10 (Impacto - Impact)



# SERIE GR

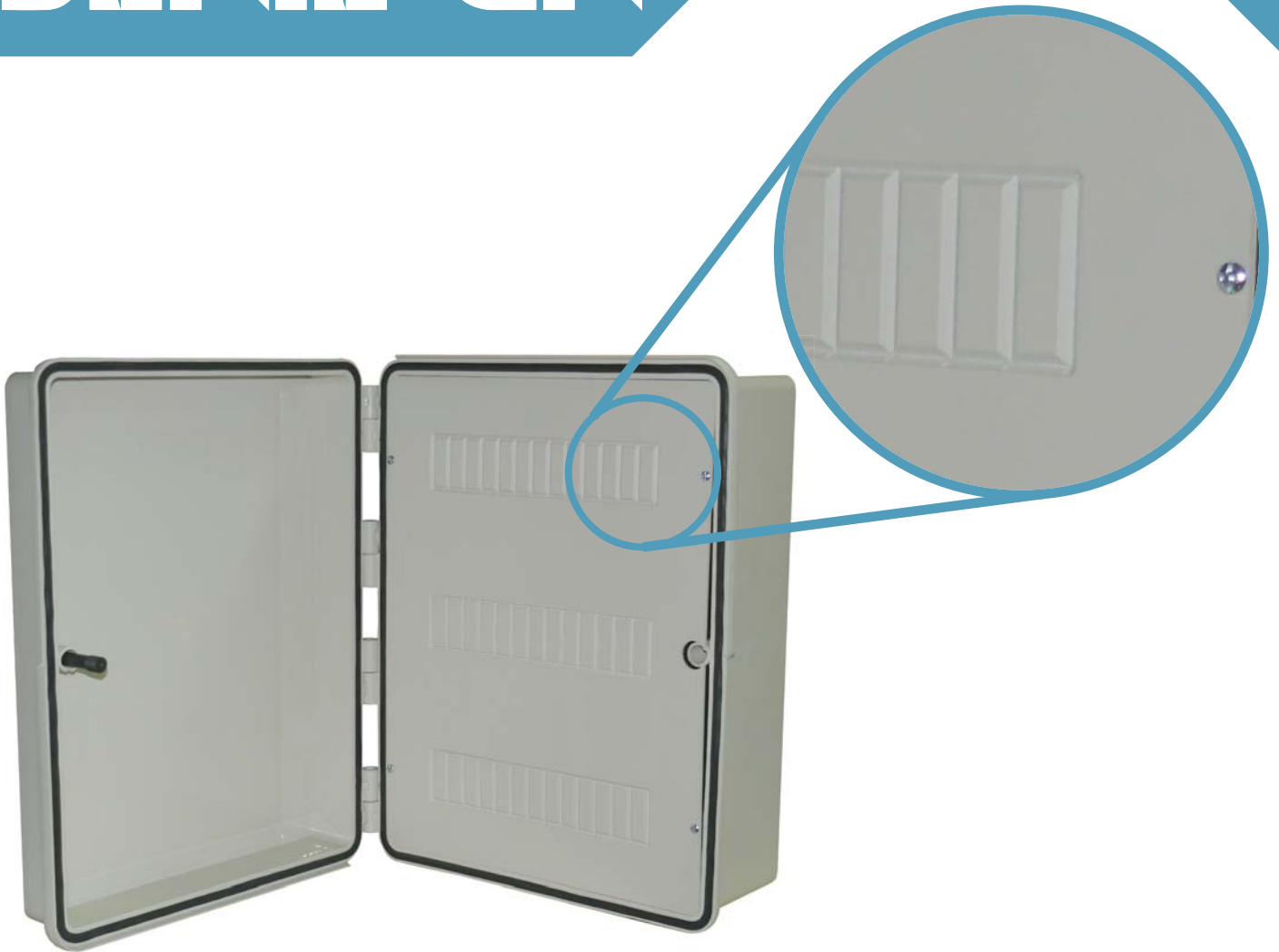

**GABINETES PLÁSTICOS  
CON RIEL DIN.**

MODELOS DE 18, 39 Y 54  
MÓDULOS, CON  
POSIBILIDAD DE INTER-  
CONEXIONADO.

APTAS PARA EXTERIORES:  
IP65

MÁXIMO NIVEL DE RESIS-  
TENCIA AL IMPACTO: IK10

AUTOEXTINGUIBLES

DOBLE AISLACIÓN

PROTECCIÓN UV

**CAIXAS PLÁSTICAS  
PARA EQUIPAMENTOS  
COM TRILHO DIN.**

MODELOS DE 18, 39 E 54  
MÓDULOS, COM  
POSSIBILIDADE DE  
INTERCONEXÃO

PODEM SER UTILIZADAS  
EXTERNAMENTE: IP65

MAIOR RESISTÊNCIA AO  
IMPACTO: IK10

AUTO-EXTINGUIVEL

ISOLAMENTO DUPLO

PROTEÇÃO UV

**PLASTIC CABINETS  
WITH RAIL DIN**

MODELS WITH 18, 39 AND  
54 MODULES, WITH POS-  
SIBILITY OF  
INTERCONNECTION

INTENDED FOR OUTDOOR:  
IP65

HIGHEST LEVEL OF  
RESISTANCE TO IMPACT:  
IK10

SELF-EXTINGUISHING

DOUBLE ISOLATION

UV PROTECTION

LÍNEA LINHA - LINE **GR2900** MÓDULOS MODULES **18**

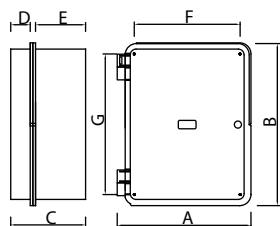

<b>Material:</b>		<b>GR2902</b>	<b>GR2906</b>
Color - Cor - Colour		TAUV* Beige - Bege RAL 7032	PC** Gris / Tapa Transparente Cinza / Tapa Transparente Gray / Transparent Cover
E <sub>maxm</sub> (Wh)	54 25°C 55°C 77 20°C 60°C	Dimensiones Dimensões Dimensions	A = 302 B = 366 C = 176 D = 44 E = 118 F = 233 G = 312 S = 244 x 322
			A = 303 B = 367 C = 180 D = 45 E = 120 F = 235 G = 313 S = 244 x 322

LÍNEA LINHA - LINE **GR3900** MÓDULOS MODULES **39**

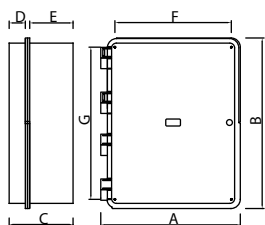

<b>Material:</b>		<b>GR3902</b>	<b>GR3906</b>
Color - Cor - Colour		TAUV* Beige - Bege RAL 7032	PC** Gris / Tapa Transparente Cinza / Tapa Transparente Gray / Transparent Cover
E <sub>maxm</sub> (Wh)	82 25°C 55°C 115 20°C 60°C	Dimensiones Dimensões Dimensions	A = 380 B = 464 C = 176 D = 44 E = 118 F = 308 G = 408 S = 319 x 422
			A = 381 B = 468 C = 180 D = 45 E = 120 F = 310 G = 413 S = 319 x 422

LÍNEA LINHA - LINE **GR4300** MÓDULOS MODULES **54**

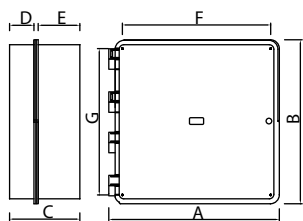

<b>Material:</b>		<b>GR4302</b>	<b>GR4306</b>
Color - Cor - Colour		TAUV* Beige - Bege RAL 7032	PC** Gris / Tapa Transparente Cinza / Tapa Transparente Gray / Transparent Cover
E <sub>maxm</sub> (Wh)	103 25°C 55°C 147 20°C 60°C	Dimensiones Dimensões Dimensions	A = 483 B = 466 C = 176 D = 44 E = 118 F = 408 G = 408 S = 422 x 422
			A = 483 B = 470 C = 178 D = 45 E = 118 F = 413 G = 413 S = 422 x 422

A: Ancho - Largura - Width B: Alto - Altura - Height C: Profundidad - Profundidade - Depth D: Tapa - Tampa - Cover E: Base  
F,G: Distancia entre agujeros de fijación - Distância entre os furos de fixação - Distance between fixing holes  
S: Chasis (Area Interior) - Chassis (Area Interna) - Chassis (Internal Area)

\* TAUV: Termoplástico autoextinguible con protección UV - Termoplástico auto-extinguível, com proteção UV - UV-protected self-extinguishing thermoplastic.

\*\* PC: Policarbonato - Polycarbonate E<sub>maxm</sub>: Energía máx. de disipación térmica - Dissipação de energia máx. de calor - Max energy of dissipation heat

Todas las medidas expresadas en mm con +/-1mm - Todas as medidas em mm com +/-1mm - All measurements in mm with +/-1mm

Especificaciones sujetas a cambios sin previo aviso - Las imágenes son meramente ilustrativas.  
Especificações sujeitas a alterações sem aviso prévio - As imagens são meramente ilustrativas.  
Specifications are subject to change without notice - The images are merely illustrative.



**SOPORTE EXTRAÍBLE, BASCULANTE Y REGULABLE EN PROFUNDIDAD PARA COMPONENTES CON RIEL DIN**

**SUPORTE REMOVÍVEL, INCLINABLE E AJUSTÁVEL EM PROFUNDIDADE PARA COMPONENTES COM TRILHO DIN**

**REMOVABLE, TILTABLE AND DEPTH-ADJUSTABLE SUPPORT FOR COMPONENTS WITH DIN RIEL.**



**EJEMPLO DE  
 CABLEADO  
 EN EL BASTIDOR**

**EXEMPLO DE  
 CABEAMENTO  
 NO BASTIDOR**

**EXAMPLE OF  
 WIRING IN  
 THE FRAME**



Especificaciones sujetas a cambios sin previo aviso - Las imágenes son meramente ilustrativas.  
 Especificações sujeitas a alterações sem aviso prévio - As imagens são meramente ilustrativas.  
 Specifications are subject to change without notice - The images are merely illustrative.

# SERIE CE



**CAJAS PLÁSTICAS CON APERTURA POR PIVOTE PARA ELECTRICIDAD Y ELECTRÓNICA.**

**APTAS PARA TODO TIPO DE INSTALACIONES INDUSTRIALES, TERCARIAS Y DOMICILIARIAS.**

**APTAS PARA EXTERIORES: IP65**

**MÁXIMO NIVEL DE RESISTENCIA AL IMPACTO: IK10**

**AUTOEXTINGUIBLES**

**DOBLE AISLACIÓN**

**PROTECCIÓN UV**

**CAIXAS PLÁSTICAS PARA EQUIPAMENTOS ELÉTRICOS E ELETRÔNICOS**

**IDEAIS PARA INSTALAÇÕES INDUSTRIAIS E RESIDENCIAIS**

**PODEM SER UTILIZADAS EXTERNAMENTE: IP65**

**MAIOR RESISTÊNCIA AO IMPACTO: IK10**

**AUTO-EXTINGUIVEL**

**ISOLAMENTO DUPLO**

**PROTEÇÃO UV**

**PLASTIC BOXES WITH OPENING FOR PIVOT FOR ELECTRICAL AND ELECTRONICS**

**FIT FOR ALL KIND OF INDUSTRIAL, TERTIARY AND DOMESTIC INSTALLATIONS**

**INTENDED FOR OUTDOOR: IP65**

**HIGHEST LEVEL OF RESISTANCE TO IMPACT: IK10**

**SELF-EXTINGUISHING**

**DOUBLE ISOLATION**

**UV PROTECTION**

**LÍNEA - LINE 400**

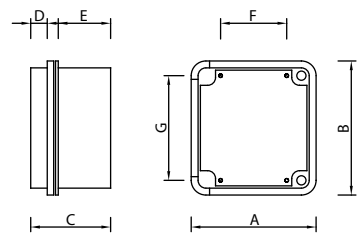

Con Chasis - Com Chassis - With Chassis:	<b>402C</b>	<b>408C</b>	<b>406C</b>
Sin Chasis - Sem Chassis - Without Chassis:	<b>402</b>	<b>408</b>	<b>406</b>
Material:	TAUV*	TAUV*	PC**
Color - Cor - Colour	Beige - Bege RAL 7032	Gris - Cinza - Gray RAL 7001	Gris / Transparente Cinza / Transparente Gray / Transparent
Emaxm (Wh)	13 25°C 18 20°C 18 60°C	Dimensiones Dimensões Dimensions	A = 136 B = 146 C = 87 D = 18 E = 57 F = 96 G = 80 H = 72 S = 106 x 122
			A = 137 B = 147 C = 88 D = 18 E = 58 F = 98 G = 82 H = 73 S = 106 x 122

**LÍNEA - LINE 410**

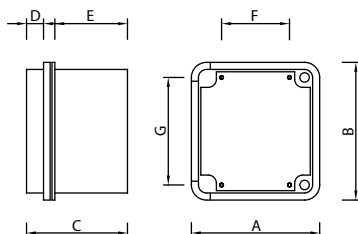

Con Chasis - Com Chassis - With Chassis:	<b>412C</b>	<b>418C</b>	<b>416C</b>
Sin Chasis - Sem Chassis - Without Chassis:	<b>412</b>	<b>418</b>	<b>416</b>
Material:	TAUV*	TAUV*	PC**
Color - Cor - Colour	Beige - Bege RAL 7032	Gris - Cinza - Gray RAL 7001	Gris / Transparente Cinza / Transparente Gray / Transparent
Emaxm (Wh)	14 25°C 19 20°C 19 60°C	Dimensiones Dimensões Dimensions	A = 136 B = 146 C = 107 D = 18 E = 77 F = 98 G = 80 H = 92 S = 106 x 122
			A = 137 B = 147 C = 108 D = 18 E = 78 F = 98 G = 82 H = 93 S = 106 x 122

**LÍNEA - LINE 500**

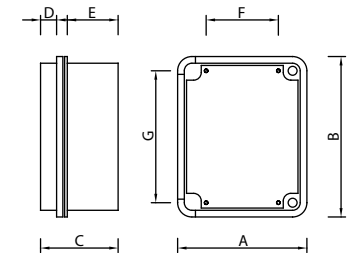

Con Chasis - Com Chassis - With Chassis:	<b>502C</b>	<b>508C</b>	<b>506C</b>
Sin Chasis - Sem Chassis - Without Chassis:	<b>502</b>	<b>508</b>	<b>506</b>
Material:	TAUV*	TAUV*	PC**
Color - Cor - Colour	Beige - Bege RAL 7032	Gris - Cinza - Gray RAL 7001	Gris / Transparente Cinza / Transparente Gray / Transparent
Emaxm (Wh)	16 25°C 21 20°C 21 60°C	Dimensiones Dimensões Dimensions	A = 145 B = 180 C = 87 D = 18 E = 57 F = 80 G = 142 H = 72 S = 122 x 151
			A = 147 B = 182 C = 88 D = 18 E = 58 F = 82 G = 143 H = 73 S = 122 x 151

A: Ancho - Largura - Width B: Alto - Altura - Height C: Profundidad - Profundidade - Depth D: Tapa - Tampa - Cover E: Base  
 F,G: Distancia entre agujeros de fijación - Distância entre os furos de fixação - Distance between fixing holes  
 H: Profundidad Útil Interior (con Chasis) - Profundidade Interna Útil (com Chassis) - Useful Internal Depth (with Chassis)  
 S: Chasis (Área Interior) - Chassis (Área Interior) - Chassis (Internal Area)

\* TAUV: Termoplástico autoextinguible con protección UV - Termoplástico auto-extinguível, com proteção UV - UV-protected self-extinguishing thermoplastic.

\*\* PC: Policarbonato - Polycarbonate Emaxm: Energía máx. de disipación térmica - Dissipação de energia máx. de calor - Max energy of dissipation heat  
 Todas las medidas expresadas en mm con +/-1mm - Todas as medidas em mm com +/-1mm - All measurements in mm with +/-1mm

Especificaciones sujetas a cambios sin previo aviso - Las imágenes son meramente ilustrativas.  
 Especificações sujeitas a alterações sem aviso prévio - As imagens são meramente ilustrativas.  
 Specifications are subject to change without notice - The images are merely illustrative.

LÍNEA - LINE 510

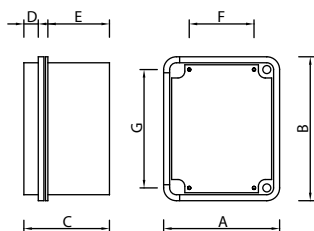

Con Chasis - Com Chassis - With Chassis:	<b>512C</b>	<b>518C</b>	<b>516C</b>
Sin Chasis - Sem Chassis - Without Chassis:	<b>512</b>	<b>518</b>	<b>516</b>
Material:	TAUV*	TAUV*	PC**
Color - Cor - Colour	Beige - Bege RAL 7032	Gris - Cinza - Gray RAL 7001	Gris / Transparente Cinza / Transparente Gray / Transparent
Emaxm (Wh)	18 25°C 25 55°C 20°C 60°C	Dimensiones Dimensões Dimensions	A = 145 B = 180 C = 107 D = 18 E = 77 F = 81 G = 142 H = 92 S = 122 x 151
			A = 147 B = 182 C = 108 D = 18 E = 78 F = 82 G = 143 H = 93 S = 122 x 151

LÍNEA - LINE 600

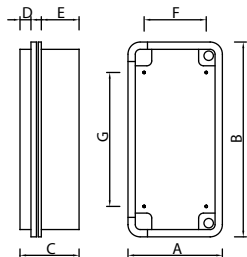

Con Chasis - Com Chassis - With Chassis:	<b>602C</b>	<b>608C</b>	<b>606C</b>
Sin Chasis - Sem Chassis - Without Chassis:	<b>602</b>	<b>608</b>	<b>606</b>
Material:	TAUV*	TAUV*	PC**
Color - Cor - Colour	Beige - Bege RAL 7032	Gris - Cinza - Gray RAL 7001	Gris / Transparente Cinza / Transparente Gray / Transparent
Emaxm (Wh)	23 25°C 32 55°C 20°C 60°C	Dimensiones Dimensões Dimensions	A = 155 B = 320 C = 97 D = 18 E = 62 F = 102 G = 220 H = 77 S = 115 x 278
			A = 156 B = 321 C = 98 D = 18 E = 63 F = 104 G = 222 H = 78 S = 115 x 278

LÍNEA - LINE 620

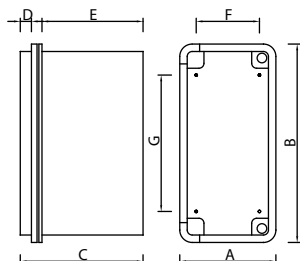

Con Chasis - Com Chassis - With Chassis:	<b>622C</b>	<b>628C</b>	<b>626C</b>
Sin Chasis - Sem Chassis - Without Chassis:	<b>622</b>	<b>628</b>	<b>626</b>
Material:	TAUV*	TAUV*	PC**
Color - Cor - Colour	Beige - Bege RAL 7032	Gris - Cinza - Gray RAL 7001	Gris / Transparente Cinza / Transparente Gray / Transparent
Emaxm (Wh)	39 25°C 52 55°C 20°C 60°C	Dimensiones Dimensões Dimensions	A = 155 B = 320 C = 198 D = 18 E = 161 F = 102 G = 220 H = 178 S = 115 x 278
			A = 156 B = 321 C = 198 D = 18 E = 163 F = 104 G = 222 H = 179 S = 115 x 278

A: Ancho - Largura - Width B: Alto - Altura - Height C: Profundidad - Profundidade - Depth D: Tapa - Tampa - Cover E: Base

F,G: Distancia entre agujeros de fijación - Distância entre os furos de fixação - Distance between fixing holes

H: Profundidad Util Interior (con Chasis) - Profundidade Interna Útil (com Chassis) - Useful Internal Depth (with Chassis)

S: Chasis (Área Interior) - Chassis (Área Interior) - Chassis (Internal Area)

\* TAUV: Termoplástico autoextinguible con protección UV - Termoplástico auto-extinguível, com proteção UV - UV-protected self-extinguishing thermoplastic.

\*\* PC: Policarbonato - Polycarbonate Emaxm: Energía máx. de disipación térmica - Dissipação de energia máx. de calor - Max energy of dissipation heat

Todas las medidas expresadas en mm con +/-1mm - Todas as medidas em mm com +/-1mm - All measurements in mm with +/-1mm

Especificaciones sujetas a cambios sin previo aviso - Las imágenes son meramente ilustrativas.

Especificações sujeitas a alterações sem aviso prévio - As imagens são meramente ilustrativas.

Specifications are subject to change without notice - The images are merely illustrative.

**LÍNEA - LINE 700**

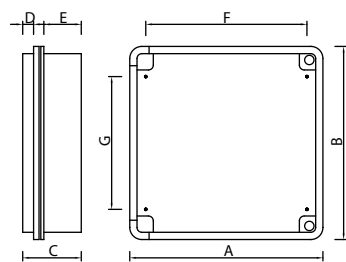

Con Chasis - Com Chassis - With Chassis:	<b>702C</b>	<b>708C</b>	<b>706C</b>
Sin Chasis - Sem Chassis - Without Chassis:	<b>702</b>	<b>708</b>	<b>706</b>
Material:	TAUV*	TAUV*	PC**
Color - Cor - Colour	Beige - Bege RAL 7032	Gris - Cinza - Gray RAL 7001	Gris / Transparente Cinza / Transparente Gray / Transparent
Emaxm (Wh)	42 56	25°C 55°C 20°C 60°C	Dimensiones Dimensões Dimensions
	A = 320 B = 320 C = 97 D = 18 E = 62 F = 219 G = 266 H = 77 S = 278 x 278	A = 321 B = 321 C = 98 D = 18 E = 63 F = 268 G = 224 H = 78 S = 278 x 278	

**LÍNEA - LINE 710**

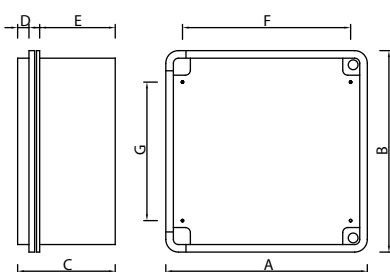

Con Chasis - Com Chassis - With Chassis:	<b>712C</b>	<b>718C</b>	<b>716C</b>
Sin Chasis - Sem Chassis - Without Chassis:	<b>712</b>	<b>718</b>	<b>716</b>
Material:	TAUV*	TAUV*	PC**
Color - Cor - Colour	Beige - Bege RAL 7032	Gris - Cinza - Gray RAL 7001	Gris / Transparente Cinza / Transparente Gray / Transparent
Emaxm (Wh)	53 71	25°C 55°C 20°C 60°C	Dimensiones Dimensões Dimensions
	A = 320 B = 320 C = 155 D = 18 E = 120 F = 220 G = 267 H = 135 S = 278 x 278	A = 321 B = 321 C = 156 D = 18 E = 121 F = 268 G = 224 H = 136 S = 278 x 278	

**LÍNEA - LINE 720**

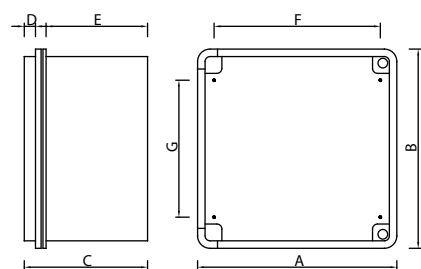

Con Chasis - Com Chassis - With Chassis:	<b>722C</b>	<b>728C</b>	<b>726C</b>
Sin Chasis - Sem Chassis - Without Chassis:	<b>722</b>	<b>728</b>	<b>726</b>
Material:	TAUV*	TAUV*	PC**
Color - Cor - Colour	Beige - Bege RAL 7032	Gris - Cinza - Gray RAL 7001	Gris / Transparente Cinza / Transparente Gray / Transparent
Emaxm (Wh)	58 78	25°C 55°C 20°C 60°C	Dimensiones Dimensões Dimensions
	A = 320 B = 320 C = 198 D = 18 E = 161 F = 220 G = 267 H = 178 S = 278 x 278	A = 321 B = 321 C = 198 D = 18 E = 163 F = 268 G = 224 H = 179 S = 278 x 278	

**A:** Ancho - Largura - Width **B:** Alto - Altura - Height **C:** Profundidad - Profundidade - Depth **D:** Tapa - Tampa - Cover **E:** Base  
**F,G:** Distancia entre agujeros de fijación - Distância entre os furos de fixação - Distance between fixing holes  
**H:** Profundidad Útil Interior (con Chasis) - Profundidade Interna Útil (with Chassis) - Useful Internal Depth (with Chassis)  
**S:** Chasis (Área Interior) - Chassis (Área Interior) - Chassis (Internal Area)

\* **TAUV:** Termoplástico autoextinguible con protección UV - Termoplástico auto-extinguível, com proteção UV - UV-protected self-extinguishing thermoplastic.

\*\* **PC:** Policarbonato - Polycarbonate **Emaxm:** Energía máx. de disipación térmica - Dissipação de energia máx. de calor - Max energy of dissipation heat  
 Todas las medidas expresadas en mm con +/-1mm - Todas as medidas em mm com +/-1mm - All measurements in mm with +/-1mm

Especificaciones sujetas a cambios sin previo aviso - Las imágenes son meramente ilustrativas.  
 Especificações sujeitas a alterações sem aviso prévio - As imagens são meramente ilustrativas.  
 Specifications are subject to change without notice - The images are merely illustrative.



CONECTOR CÓDIGO 200  
CONNECTOR CODE 200



602 / 702C

### INTERCONEXIÓN DE CAJAS CON CONECTOR CÓDIGO 200

TODAS LAS CAJAS DE LA SERIE CE  
PUEDEN SER INTERCONECTADAS EN  
CUALQUIERA DE SUS LATERALES.

### INTERCONEXÃO DE CAIXAS COM CONECTOR CÓDIGO 200

TODAS AS CAIXAS DA SÉRIE CE  
PODEM SER INTERCONECTADAS  
EM QUALQUER DOS LADOS.

### INTERCONNECTION OF BOXES WITH CODE 200 CONNECTOR

ALL CE SERIES BOXES CAN BE  
INTERCONNECTED ANY OF ITS SIDES.

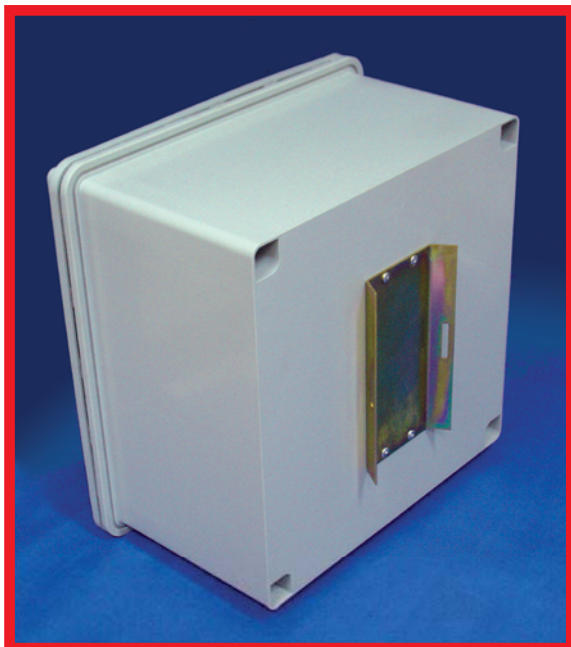

### SOPORTE PARA POSTE CÓDIGO 600

### SUPORTE PARA POSTE CÓDIGO 600

### SUPPORT FOR POLE CODE 600

Todas las cajas de la Serie CE y CER de Tableplast poseen la Marca IRAM de Conformidad con la Fabricación según la norma internacional IEC 60670:1989 + A1:1994. A continuación, las principales características y ventajas técnicas:

**GRADO DE PROTECCIÓN IP 1° CIFRA CARACTERÍSTICA 6:** Protección contra el ingreso de cuerpos sólidos extraños y contra el acceso a partes peligrosas.

**GRADO DE PROTECCIÓN IP 2° CIFRA CARACTERÍSTICA 5:** Protección contra la penetración del agua lanzada a presión contra la caja.

**PROTECCIÓN MECÁNICA CONTRA EL IMPACTO IK10:** Resistencia ampliamente mayor a la energía de un impacto de 20 Joule especificada por la norma.

**RESISTENCIA AL CALOR:** Ensayo de presión de bolilla. Comprueba la rigidez dimensional del material termoplástico.

**RESISTENCIA AL FUEGO:** Ensayo de hilo incandescente según IEC 695-2-1. Comprueba la autoextinguibilidad del material termoplástico.

**RESISTENCIA CONTRA LOS RAYOS SOLARES:** Todos los modelos resisten los efectos del sol, tanto por sus materiales constitutivos como por los aditivos UV que se le agregan a los mismos.

**ANTICORROSIÓN:** Los materiales termoplásticos utilizados los hacen resistentes a la corrosión y a los efectos del envejecimiento. Los modelos de código terminado en 2 y 8 resisten los químicos en forma superior al policarbonato. Además resisten los efectos de los álcalis, por lo que pueden ser empotrados.

**FACILIDAD DE MECANIZADO:** El diseño sólido de las cajas Tableplast, sumado a la calidad de las materias primas plásticas no abrasivas utilizadas en su fabricación, permiten perforar, calar y matricular con cortantes de la forma más fácil y rápida.

**DOBLE AISLAMIENTO:** Las cajas se fijan mediante tornillos que quedan aislados del exterior a través de la utilización de conos de protección exclusivos para este fin.

Todas as caixas da Série CE e CER da Tableplast possuem o selo IRAM de Conformidade com a Fabricação de acordo a norma internacional IEC 60670:1989 + A1:1994. A seguir, as principais características e vantagens técnicas das caixas:

**GRAU DE PROTEÇÃO IP- PRIMEIRO DÍGITO COM CARACTERÍSTICA 6:** Proteção contra a entrada de corpos sólidos e ao acesso a parte perigosas.

**GRAU DE PROTEÇÃO IP - SEGUNDO DÍGITO COM CARACTERÍSTICA 5:** Proteção contra a penetração de água pulverizada sob pressão contra a caixa.

**PROTEÇÃO MECANICA CONTRA IMPACTO - IK10:** Resistencia muito acima a energia de impacto de 20 joule especificada na norma.

**RESISTENCIA AO CALOR:** teste de pressão com bola que comprova a rigidez dimensional do material termoplástico.

**RESISTENCIA AO FOGO:** Teste com fio incandescente segundo norma IEC 695-2-1. Comprova a autoextinguibilidade do material termoplástico.

**RESISTENCIA CONTRA OS RAIOS SOLARES:** Todos os modelos resistem aos raios ultra violeta, tanto por sua matéria prima como por aditivos UV agregados na fabricação.

**ANTICORROSIÃO:** Os materiais termoplásticos utilizados na fabricação das caixas fazem com que as mesmas fiquem resistentes à corrosão e aos efeitos do envelhecimento. Os modelos de códigos terminados em 2 e 8 resistem os químicos de forma superior ao policarbonato. Fora isso, resistem aos efeitos dos alcaloides, podendo desta forma ser embutidos.

**FACILIDADE NO MANUSEIO:** A forma em que estão construídas as caixas Tableplast, somada a qualidade das matérias primas plásticas não abrasivas utilizadas em sua fabricação, permitem furar e estampar com ferramentas cortantes de forma mais fácil e rápida.

**DUPLA VEDAÇÃO:** As caixas são fixadas por parafusos que ficam isolados da parte externa através de cones de proteção exclusivos para esta finalidade.

Every Tableplast CE and CER Series box has the IRAM mark of Conformity with the Manufacturing, in accordance with the international IEC norm 60670:1989 + A1:1994. Next, the main features and technical advantages of the cabinets:

**IP PROTECTION DEGREE. 1° CHARACTERISTIC NUMBER 6:** Protection against the penetration of solid bodies and against the access to dangerous parts.

**IP PROTECTION DEGREE. 2° CHARACTERISTIC NUMBER 5:** Protection against the penetration of water by launching pressurized water against the box.

**MECHANIC PROTECTION AGAINST IMPACTS. IK10:** Widely greater resistance against the energy of an impact of 20 Joules specified by the norm.

**RESISTANCE TO HEAT:** Pressure of small ball test. It tests the dimensional hardness of the thermoplastic material.

**RESISTANCE TO FIRE:** Test of incandescent thread in accordance to IEC norm N° 695-2-1. It tests the self-extinguishability of the thermoplastic material.

**RESISTANCE AGAINST SOLAR RAYS:** All the models resist the effects of the sun, as much by their constituent materials as by the UV additives that are added to them.

**AGAINST CORROSION:** The thermoplastic materials used in the manufacturing of the boxes make them resistant against the corrosion and the aging effects. The models with code terminated in 2 and 8 are manufactured with a thermoplastic compound that make them resistant against the chemical compounds, in a better way than polycarbonate. In addition they resist the effects of alkalis, so that they can be embedded.

**FACILITY OF MECHANIZED:** The solid design of the Tableplast boxes, added to the quality of nonabrasive the plastic raw materials used in their manufacture, allows to perforate, to pierce and to cut with cutting moulds faster and easier.

**DOUBLE ISOLATION:** The boxes are installed through screws that are isolated of the outside through the use of exclusive protective cones for this purpose.

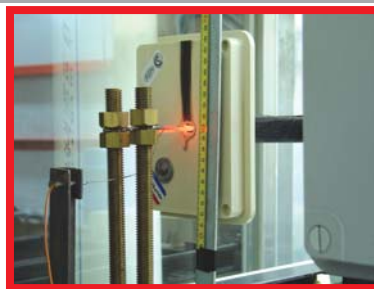

Hilo / Fio Incandescente  
Incandescent Thread



IP: 1° Dígito / 1° Number



Presion de Bolilla - Pressure of Ball  
Pressão com Bola



IK10 (Impacto - Impact)



# SERIE CER



CAJAS PLÁSTICAS CON APERTURA POR PIVOTE CON RIEL DIN.

MODELOS DE 4, 7, 12 Y 24 MÓDULOS, CON POSIBILIDAD DE INTERCONEXIONADO.

APTAS PARA EXTERIORES: IP65

MÁXIMO NIVEL DE RESISTENCIA AL IMPACTO: IK10

AUTOEXTINGUIBLES

DOBLE AISLACIÓN

PROTECCIÓN UV

CAIXAS PLÁSTICAS PARA EQUIPAMENTOS COM TRILHO DIN.

MODELOS DE 4, 7, 12 E 24 MÓDULOS, COM POSSIBILIDADE DE INTERCONEXÃO

PODEM SER UTILIZADAS EXTERNAMENTE: IP65

MAIOR RESISTÊNCIA AO IMPACTO: IK10

AUTO-EXTINGUIVEL

ISOLAMENTO DUPLO

PROTEÇÃO UV

PLASTIC BOXES WITH OPENING FOR PIVOT WITH RAIL DIN

MODELS WITH 4, 7, 12 AND 24 MODULES, WITH POSSIBILITY OF INTERCONNECTION

INTENDED FOR OUTDOOR: IP65

HIGHEST LEVEL OF RESISTANCE TO IMPACT: IK10

SELF-EXTINGUISHING

DOUBLE ISOLATION

UV PROTECTION

LÍNEA / LINE **400R** MÓDULOS / MODULES **4**

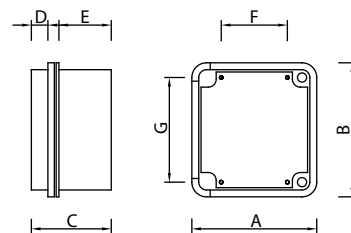

Emaxm  
(Wh)  
13 25°C  
55°C  
18 20°C  
60°C



**402R**  
TAUV\*



**408R**  
TAUV\*



**406R**  
PC\*\*

Material:	Beige - Bege RAL 7032		Gris - Cinza - Gray RAL 7001		Base Gris - Base Cinza - Gray Base Tapa / Tampa Transparente - Transparent Cover
Color Cor Colour	Beige - Bege RAL 7032		Gris - Cinza - Gray RAL 7001		Base Gris - Base Cinza - Gray Base Tapa / Tampa Transparente - Transparent Cover
Dimensiones Dimensões Dimensions	A = 136 B = 146 C = 87 F = 96 G = 80		D = 18 E = 57 S = 106 x 122		A = 137 B = 147 C = 88 D = 18 E = 58 F = 98 G = 82 S = 106 x 122

LÍNEA / LINE **500R** MÓDULOS / MODULES **7**

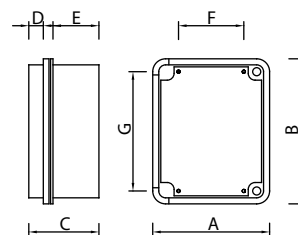

Emaxm  
(Wh)  
16 25°C  
55°C  
21 20°C  
60°C



**502R**  
TAUV\*



**508R**  
TAUV\*



**506R**  
PC\*\*

Material:	Beige - Bege RAL 7032		Gris - Cinza - Gray RAL 7001		Base Gris - Base Cinza - Gray Base Tapa / Tampa Transparente - Transparent Cover
Color Cor Colour	Beige - Bege RAL 7032		Gris - Cinza - Gray RAL 7001		Base Gris - Base Cinza - Gray Base Tapa / Tampa Transparente - Transparent Cover
Dimensiones Dimensões Dimensions	A = 145 B = 180 C = 87 F = 80 G = 142		D = 18 E = 57 S = 122 x 151		A = 147 B = 182 C = 88 D = 18 E = 58 F = 82 G = 143 S = 122 x 151

A: Ancho - Largura - Width B: Alto - Altura - Height C: Profundidad - Profundidade - Depth D: Tapa - Tampa - Cover E: Base  
F,G: Distancia entre agujeros de fijación - Distância entre os furos de fixação - Distance between fixing holes  
S: Área Interior - Área Interior - Internal Area

\* **TAUV**: Termoplástico autoextinguible con protección UV - Termoplástico auto-extinguível, com proteção UV - UV-protected self-extinguishing thermoplastic.

\*\* **PC**: Policarbonato - Polycarbonate **Emaxm**: Energía máx. de disipación térmica - Dissipação de energia máx. de calor - Max energy of dissipation heat

Todas las medidas expresadas en mm con +/-1mm - Todas as medidas em mm com +/-1mm - All measurements in mm with +/-1mm

Especificaciones sujetas a cambios sin previo aviso - Las imágenes son meramente ilustrativas.  
Especificações sujeitas a alterações sem aviso prévio - As imagens são meramente ilustrativas.  
Specifications are subject to change without notice - The images are merely illustrative.

LÍNEA / LINE **600R** MÓDULOS / MODULES **1 2**

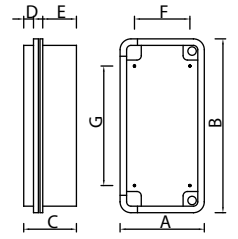

Emaxm (Wh) <b>23</b> 25°C 55°C <b>32</b> 20°C 60°C								
		<b>602R</b>	<b>608R</b>	<b>606R</b>				
Material:	TAUV*	TAUV*	PC**					
Color Cor Colour	Beige - Bege RAL 7032	Gris - Cinza - Gray RAL 7001	Base Gris - Base Cinza - Gray Base					Tapa / Tapa Transparente - Transparent Cover
Dimensiones Dimensões Dimensions		A = 155 B = 320 C = 97 D = 18 E = 62 F = 102 G = 220 S = 115 x 278		A = 156 B = 321 C = 98 D = 18 E = 63 F = 104 G = 222 S = 115 x 278				

LÍNEA / LINE **700R** MÓDULOS / MODULES **2 4**

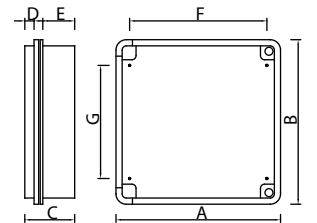

Emaxm (Wh) <b>42</b> 25°C 55°C <b>56</b> 20°C 60°C								
		<b>702R</b>	<b>708R</b>	<b>706R</b>				
Material:	TAUV*	TAUV*	PC**					
Color Cor Colour	Beige - Bege RAL 7032	Gris - Cinza - Gray RAL 7001	Base Gris - Base Cinza - Gray Base					Tapa / Tapa Transparente - Transparent Cover
Dimensiones Dimensões Dimensions		A = 320 B = 320 C = 97 D = 18 E = 62 F = 219 G = 266 S = 278 x 278		A = 321 B = 321 C = 98 D = 18 E = 63 F = 268 G = 224 S = 278 x 278				

A: Ancho - Largura - Width B: Alto - Altura - Height C: Profundidad - Profundidade - Depth D: Tapa - Tampa - Cover E: Base  
F, G: Distancia entre agujeros de fijación - Distância entre os furos de fixação - Distance between fixing holes  
S: Área Interior - Área Interior - Internal Area

\* TAUV: Termoplástico autoextinguible con protección UV - Termoplástico auto-extinguível, com proteção UV - UV-protected self-extinguishing thermoplastic.

\*\* PC: Policarbonato - Polycarbonate Emaxm: Energía máx. de disipación térmica - Dissipação de energia máx. de calor - Max energy of dissipation heat  
Todas las medidas expresadas en mm con +/-1mm - Todas as medidas em mm com +/-1mm - All measurements in mm with +/-1mm

Especificaciones sujetas a cambios sin previo aviso - Las imágenes son meramente ilustrativas.  
Especificações sujeitas a alterações sem aviso prévio - As imagens são meramente ilustrativas.  
Specifications are subject to change without notice - The images are merely illustrative.

COMBINACIÓN  
COMBINAÇÃO  
COMBINATION**600R-700R**MÓDULOS  
MODULES **36**COMBINACIÓN  
COMBINAÇÃO  
COMBINATION**700R-700R**MÓDULOS  
MODULES **48**

Especificaciones sujetas a cambios sin previo aviso - Las imágenes son meramente ilustrativas.  
Especificações sujeitas a alterações sem aviso prévio - As imagens são meramente ilustrativas.  
Specifications are subject to change without notice - The images are merely illustrative.

**SERIE**

**TABLEPLAST DESIGN**

**TABLEPLAST**  
*Design*



CAJAS PLÁSTICAS CON  
FRENTE DECORATIVO Y  
MARCOS EN COLORES  
INTERCAMBIABLES

APTAS PARA TODO TIPO  
DE INSTALACIONES TER-  
CIARIAS Y DOMICILIARIAS.

APTAS PARA INTERIORES:  
IP40 / IP41

MÁXIMO NIVEL DE RESIS-  
TENCIA AL IMPACTO: IK10

AUTOEXTINGUIBLES

DOBLE AISLACIÓN

INTERCONECTABLES

CAIXAS PLÁSTICAS COM  
FRENTE DECORATIVA E  
MOLDURAS COLORIDAS  
E CAMBIAVEIS

IDEAIS PARA TODO O TIPO  
DE INSTALAÇÃO ELÉTRICA  
DOMÉSTICA E  
COMERCIAL.

INDICADAS PARA USO  
INTERNO: IP40 / IP41

MAIOR RESISTÊNCIA AO  
IMPACTO: IK10

AUTO-EXTINGUIVEL

ISOLAMENTO DUPLO

INTERCONECTÁVEIS

PLASTIC BOXES WITH  
DECORATIVE FRONT  
AND COLORED INTER-  
CHANGEABLE FRAMES

FIT FOR ALL KIND OF  
TERTIARY AND DOMESTIC  
INSTALLATIONS

INTENDED FOR INDOOR:  
IP40 / IP41

HIGHEST LEVEL OF  
RESISTANCE TO IMPACT:  
IK10

SELF-EXTINGUISHING

DOUBLE ISOLATION

INTERCONNECTABLE

MODELOS - MODELS

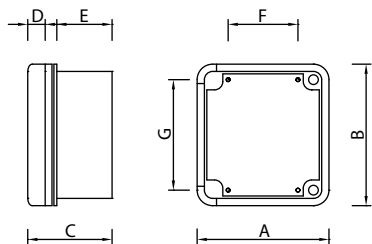

**LÍNEA - LINHA - LINE 4**

Con Chasis - Com Chassis - With Chassis:	<b>D400C-1</b>	<b>D400C-2</b>	<b>D400C-3</b>	<b>D400C-4</b>	<b>D400C-5</b>	<b>D400C-6</b>
Con Riel DIN - Com Trilho DIN - With DIN Rail: (Módulos) - (Módulos) - (Modules)	<b>D404-1</b> 4	<b>D404-2</b> 4	<b>D404-3</b> 4	<b>D404-4</b> 4	<b>D404-5</b> 4	<b>D404-6</b> 4
Color del Marco - Cor da Moldura - Colour of the Frame:	Beige - Bege	Gris - Cinza Gray	Verde - Green	Marrón - Marrom Brown	Azul - Blue	Rojo - Vermelho Red
Emaxm(Wh): <b>13</b> (25°C-55°C) <b>18</b> (20°C-60°C)   Material:	TAUV*					
Dimensiones - Dimensões - Dimensions	A = 136 B = 146 C = 89 D = 20 E = 57 F = 96 G = 80 H = 72 S = 106 x 122					
Marco Individual - Moldura - Single Frame:	<b>MR41</b>	<b>MR42</b>	<b>MR43</b>	<b>MR44</b>	<b>MR45</b>	<b>MR46</b>
Con Chasis - Com Chassis - With Chassis:	<b>D410C-1</b>	<b>D410C-2</b>	<b>D410C-3</b>	<b>D410C-4</b>	<b>D410C-5</b>	<b>D410C-6</b>
Color del Marco - Cor da Moldura - Colour of the Frame:	Beige - Bege	Gris - Cinza Gray	Verde - Green	Marrón - Marrom Brown	Azul - Blue	Rojo - Vermelho Red
Emaxm(Wh): <b>14</b> (25°C-55°C) <b>19</b> (20°C-60°C)   Material:	TAUV*					
Dimensiones - Dimensões - Dimensions	A = 136 B = 146 C = 109 D = 20 E = 77 F = 98 G = 80 H = 92 S = 106 x 122					

**LÍNEA - LINHA - LINE 5**

Con Chasis - Com Chassis - With Chassis:	<b>D500C-1</b>	<b>D500C-2</b>	<b>D500C-3</b>	<b>D500C-4</b>	<b>D500C-5</b>	<b>D500C-6</b>
Con Riel DIN - Com Trilho DIN - With DIN Rail: (Módulos) - (Módulos) - (Modules)	<b>D507-1</b> 7	<b>D507-2</b> 7	<b>D507-3</b> 7	<b>D507-4</b> 7	<b>D507-5</b> 7	<b>D507-6</b> 7
Color del Marco - Cor da Moldura - Colour of the Frame:	Beige - Bege	Gris - Cinza Gray	Verde - Green	Marrón - Marrom Brown	Azul - Blue	Rojo - Vermelho Red
Emaxm(Wh): <b>16</b> (25°C-55°C) <b>21</b> (20°C-60°C)   Material:	TAUV*					
Dimensiones - Dimensões - Dimensions	A = 145 B = 180 C = 89 D = 20 E = 57 F = 80 G = 142 H = 72 S = 122 x 151					
Marco Individual - Moldura - Single Frame:	<b>MR51</b>	<b>MR52</b>	<b>MR53</b>	<b>MR54</b>	<b>MR55</b>	<b>MR56</b>
Con Chasis - Com Chassis - With Chassis:	<b>D510C-1</b>	<b>D510C-2</b>	<b>D510C-3</b>	<b>D510C-4</b>	<b>D510C-5</b>	<b>D510C-6</b>
Color del Marco - Cor da Moldura - Colour of the Frame:	Beige - Bege	Gris - Cinza Gray	Verde - Green	Marrón - Marrom Brown	Azul - Blue	Rojo - Vermelho Red
Emaxm(Wh): <b>18</b> (25°C-55°C) <b>25</b> (20°C-60°C)   Material:	TAUV*					
Dimensiones - Dimensões - Dimensions	A = 145 B = 180 C = 109 D = 20 E = 77 F = 81 G = 142 H = 92 S = 122 x 151					

**LÍNEA - LINHA - LINE 6**

Con Chasis - Com Chassis - With Chassis:	<b>D600C-1</b>	<b>D600C-2</b>	<b>D600C-3</b>	<b>D600C-4</b>	<b>D600C-5</b>	<b>D600C-6</b>
Con Riel DIN - Com Trilho DIN - With DIN Rail: (Módulos) - (Módulos) - (Modules)	<b>D612-1</b> 12	<b>D612-2</b> 12	<b>D612-3</b> 12	<b>D612-4</b> 12	<b>D612-5</b> 12	<b>D612-6</b> 12
Color del Marco - Cor da Moldura - Colour of the Frame:	Beige - Bege	Gris - Cinza Gray	Verde - Green	Marrón - Marrom Brown	Azul - Blue	Rojo - Vermelho Red
Emaxm(Wh): <b>23</b> (25°C-55°C) <b>32</b> (20°C-60°C)   Material:	TAUV*					
Dimensiones - Dimensões - Dimensions	A = 155 B = 320 C = 99 D = 20 E = 62 F = 102 G = 220 H = 77 S = 115 x 278					
Marco Individual - Moldura - Single Frame:	<b>MR61</b>	<b>MR62</b>	<b>MR63</b>	<b>MR64</b>	<b>MR65</b>	<b>MR66</b>

**LÍNEA - LINHA - LINE 7**

Con Chasis - Com Chassis - With Chassis:	<b>D700C-1</b>	<b>D700C-2</b>	<b>D700C-3</b>	<b>D700C-4</b>	<b>D700C-5</b>	<b>D700C-6</b>
Con Riel DIN - Com Trilho DIN - With DIN Rail: (Módulos) - (Módulos) - (Modules)	<b>D724-1</b> 24	<b>D724-2</b> 24	<b>D724-3</b> 24	<b>D724-4</b> 24	<b>D724-5</b> 24	<b>D724-6</b> 24
Color del Marco - Cor da Moldura - Colour of the Frame:	Beige - Bege	Gris - Cinza Gray	Verde - Green	Marrón - Marrom Brown	Azul - Blue	Rojo - Vermelho Red
Emaxm(Wh): <b>42</b> (25°C-55°C) <b>56</b> (20°C-60°C)   Material:	TAUV*					
Dimensiones - Dimensões - Dimensions	A = 320 B = 320 C = 99 D = 20 E = 62 F = 266 G = 219 H = 77 S = 278 x 278					
Marco Individual - Moldura - Single Frame:	<b>MR71</b>	<b>MR72</b>	<b>MR73</b>	<b>MR74</b>	<b>MR75</b>	<b>MR76</b>
Con Chasis - Com Chassis - With Chassis:	<b>D710C-1</b>	<b>D710C-2</b>	<b>D710C-3</b>	<b>D710C-4</b>	<b>D710C-5</b>	<b>D710C-6</b>
Color del Marco - Cor da Moldura - Colour of the Frame:	Beige - Bege	Gris - Cinza Gray	Verde - Green	Marrón - Marrom Brown	Azul - Blue	Rojo - Vermelho Red
Emaxm(Wh): <b>53</b> (25°C-55°C) <b>71</b> (20°C-60°C)   Material:	TAUV*					
Dimensiones - Dimensões - Dimensions	A = 320 B = 320 C = 157 D = 20 E = 120 F = 267 G = 220 H = 135 S = 278 x 278					

A: Ancho - Largura - Width B: Alto - Altura - Height C: Profundidad - Profundidade - Depth D: Tapa - Tampa - Cover E: Base

F,G: Distancia entre agujeros de fijación - Distância entre os furos de fixação - Distance between fixing holes

H: Profundidad Útil Interior (con Chasis) - Profundidade Interna Útil (com Chassis) - Useful Internal Depth (with Chassis)

S: Chasis (Área Interior) - Chassis (Área Interior) - Chassis (Internal Area)

\* **TAUV**: Termoplástico autoextinguible con protección UV - Termoplástico auto-extinguível, com proteção UV - UV-protected self-extinguishing thermoplastic.

\*\* **PC**: Policarbonato - Polycarbonate **Emaxm**: Energía máx. de disipación térmica - Dissipação de energia máx. de calor - Maximum energy of dissipation heat

Todas las medidas expresadas en mm con +/-1mm - Todas as medidas em mm com +/-1mm - All measurements in mm with +/-1mm

Especificaciones sujetas a cambios sin previo aviso - Las imágenes son meramente ilustrativas.

Especificações sujeitas a alterações sem aviso prévio - As imagens são meramente ilustrativas.

Specifications are subject to change without notice - The images are merely illustrative.

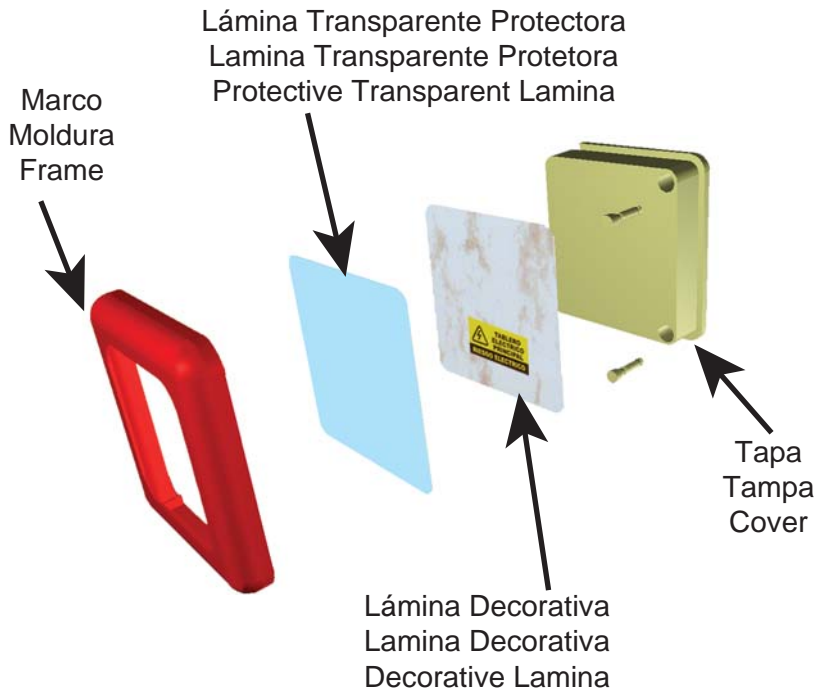

OPCIONES DE CONEXIÓN CON CONECTORES CÓDIGO 200  
(36, 48 Y MÁS MÓDULOS)  
OPÇÕES DE CONEXÃO COM CONECTORES CÓDIGO 200  
(36, 48 E MAIS MÓDULOS)  
CONNECTION OPTIONS WITH CODE 200 CONNECTORS  
(36, 48 AND MORE MODULES)

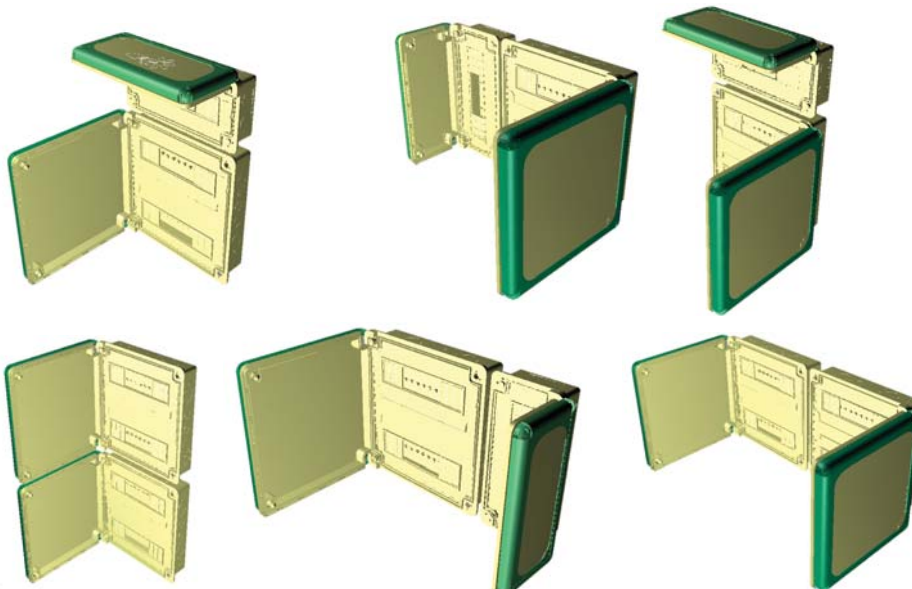

CONECTOR CÓDIGO 200  
CODE 200 CONNECTOR



Todas las cajas de la Serie Tableplast Design poseen la Marca IRAM de Conformidad con la Fabricación según la norma internacional IEC 60670:1989 + A1:1994. A continuación, las principales características y ventajas técnicas:

**GRADO DE PROTECCIÓN IP 1º CIFRA CARACTERÍSTICA 4:**

Protección contra el ingreso de cuerpos sólidos extraños mayores a 1mm de diámetro.

**GRADO DE PROTECCIÓN IP 2º CIFRA CARACTERÍSTICA 1:**

Protección contra la penetración del agua mediante el goteo vertical (modelos con 0 no tienen protección contra el agua).

**PROTECCIÓN MECÁNICA CONTRA EL IMPACTO IK10:**

Resistencia ampliamente mayor a la energía de un impacto de 20 Joule especificada por la norma.

**RESISTENCIA AL CALOR:**

Ensayo de presión de bolilla. Comprueba la rigidez dimensional del material termoplástico.

**RESISTENCIA AL FUEGO:**

Ensayo de hilo incandescente según IEC 695-2-1. Comprueba la autoextinguibilidad del material termoplástico.

**ANTICORROSIÓN:**

Los materiales termoplásticos utilizados los hacen resistentes a la corrosión y a los efectos del envejecimiento.

**FACILIDAD DE MECANIZADO:**

El diseño sólido de las cajas Tableplast, sumado a la calidad de las materias primas plásticas no abrasivas utilizadas en su fabricación, permiten perforar, calar y matricular con cortantes de la forma más fácil y rápida.

**DOBLE AISLAMIENTO:** Las cajas se fijan mediante tornillos que quedan aislados del exterior a través de la utilización de conos de protección exclusivos para este fin.

Todas as caixas da Série Tableplast Design possuem o selo IRAM de Conformidade com a Fabricação de acordo a norma internacional IEC 60670:1989 + A1:1994. A seguir, as principais características e vantagens técnicas das caixas:

**GRAU DE PROTEÇÃO IP-PRIMEIRO DÍGITO COM CARACTERÍSTICA 4:** Proteção de encontro à entrada de corpos contínuos estranhos com diâmetro mais grande a 1mm.

**GRAU DE PROTEÇÃO IP-SEGUNDO DÍGITO COM CARACTERÍSTICA 1:** Proteção de encontro à penetração da água por meio do gotejamento vertical (os modelos com 0 não têm a proteção de encontro à água).

**PROTEÇÃO MECANICA CONTRA IMPACTO IK10:** Resistencia muito acima a energia de impacto de 20 joule especificada na norma.

**RESISTENCIA AO CALOR:** teste de pressão com bola que comprova a rigidez dimensional do material termoplástico.

**RESISTENCIA AO FOGO:** Teste com fio incandescente segundo norma IEC 695-2-1. comprova a autoextinguibilidade do material termoplástico.

**ANTICORROSIÃO:** Os materiais termoplásticos utilizados na fabricação das caixas fazem com que as mesmas fiquem resistentes à corrosão e aos efeitos do envelhecimento.

**FACILIDADE NO MANUSEIO:** A forma em que estão construídas as caixas Tableplast, somada a qualidade das matérias primas plásticas não abrasivas utilizadas em sua fabricação, permitem furar e estampar com ferramentas cortantes de forma mais fácil e rápida.

**DUPLA VEDAÇÃO:** As caixas são fixadas por parafusos que ficam isolados da parte externa através de cones de proteção exclusivos para esta finalidade.

Every Tableplast Design Series box has the IRAM mark of Conformity with the Manufacturing, in accordance with the international IEC norm 60670:1989 + A1:1994. Next, the main features and technical advantages of the cabinets:

**LEVEL OF PROTECTION IP 1º CHARACTERISTIC NUMBER 4:**

Protection against the entrance of strange solid bodies with greater diameter to 1mm.

**LEVEL OF PROTECTION IP 2º CHARACTERISTIC NUMBER 1:**

Protection against the penetration of the water by means of the vertical dripping (models with 0 do not have protection against the water)

**MECHANIC PROTECTION AGAINST IMPACTS IK10:**

Widely greater resistance against the energy of an impact of 20 Joules specified by the norm.

**RESISTANCE TO HEAT:**

Pressure of small ball test. It tests the dimensional hardness of the thermoplastic material.

**RESISTANCE TO FIRE:** Test of incandescent thread in accordance to IEC norm N° 695-2-1. It tests the self-extinguishability of the thermoplastic material.

**AGAINST CORROSION:** The thermoplastic materials used in the manufacturing of the boxes make them resistant against the corrosion and the aging effects.

**FACILITY OF MECHANIZED:**

The solid design of the Tableplast boxes, added to the quality of nonabrasive the plastic raw materials used in their manufacture, allows to perforate, to pierce and to cut with cutting moulds faster and easier.

**DOUBLE ISOLATION:** The boxes are installed through screws that are isolated of the outside through the use of exclusive protective cones for this purpose.



Hilo / Fio Incandescente  
 Incandescent Thread



Presion de Bolilla - Pressão com Bola  
 Pressure of Ball



IK10 (Impacto - Impact)



# SERIE MP



GABINETES PLÁSTICOS DE MÚLTIPLE PRESTACIÓN PARA INSTALACIONES INDUSTRIALES, TERCIARIAS Y DOMICILIARIAS

PERMITEN LAS PRESTACIONES MÁS VARIADAS

ESTANQUEIDAD IP55

RESISTENCIA AL IMPACTO IK10

AUTOEXTINGUIBLES

DOBLE AISLACIÓN

PROTECCIÓN UV

GABINETES PLÁSTICOS DE MÚLTIPLAS FUNÇÕES PARA INSTALAÇÕES INDUSTRIAIS, COMERCIAIS E DOMÉSTICAS

PERMITEM AS MAIS VARIADAS APLICAÇÕES

ESTANQUEIDADE IP55

RESISTÊNCIA AO IMPACTO IK10

AUTO-EXTINGUIVEL

ISOLAMENTO DUPLO

PROTEÇÃO UV

PLASTIC CABINETS WITH MULTIPLE FEATURES FOR INDUSTRIAL, TERTIARY AND DOMESTIC INSTALLATIONS

ALLOW MORE VARIED FEATURES

HERMETICITY IP55

RESISTANCE TO IMPACT IK10

SELF-EXTINGUISHING

DOUBLE ISOLATION

UV PROTECTION

PUERTA BEIGE  
PORTA BEGE  
BEIGE DOOR



CON CHASIS  
COM CHASSIS  
WITH CHASSIS

REF	A	B	C	D	E	F	MB	MT	Emaxm***	Emaxm****
M5050ACC	500	500	250	410	410	220	TAUV*	TAUV*	120	170
M5064ACC	640	500	250	550	410	220	TAUV*	TAUV*	140	200
M5078ACC	780	500	250	690	410	220	TAUV*	TAUV*	160	230
M6450ACC	500	640	250	410	550	220	TAUV*	TAUV*	140	200
M7850ACC	500	780	250	410	690	220	TAUV*	TAUV*	160	230

PUERTA BEIGE  
PORTA BEGE  
BEIGE DOOR



SIN CHASIS  
SEM CHASSIS  
WITHOUT  
CHASSIS

REF	A	B	C	D	E	F	MB	MT	Emaxm***	Emaxm****
M5050ACS	500	500	250	410	410	235	TAUV*	TAUV*	120	170
M5064ACS	640	500	250	550	410	235	TAUV*	TAUV*	140	200
M5078ACS	780	500	250	690	410	235	TAUV*	TAUV*	160	230
M6450ACS	500	640	250	410	550	235	TAUV*	TAUV*	140	200
M7850ACS	500	780	250	410	690	235	TAUV*	TAUV*	160	230

PUERTA / PORTA  
TRANSPARENTE  
TRANSPARENT  
DOOR



CON CHASIS  
COM CHASSIS  
WITH CHASSIS

REF	A	B	C	D	E	F	MB	MT	Emaxm***	Emaxm****
M5050ATC	500	500	250	410	410	220	TAUV*	PC**	120	170
M5064ATC	640	500	250	550	410	220	TAUV*	PC**	140	200
M5078ATC	780	500	250	690	410	220	TAUV*	PC**	160	230
M6450ATC	500	640	250	410	550	220	TAUV*	PC**	140	200
M7850ATC	500	780	250	410	690	220	TAUV*	PC**	160	230

PUERTA / PORTA  
TRANSPARENTE  
TRANSPARENT  
DOOR



SIN CHASIS  
SEM CHASSIS  
WITHOUT  
CHASSIS

REF	A	B	C	D	E	F	MB	MT	Emaxm***	Emaxm****
M5050ATS	500	500	250	410	410	235	TAUV*	PC**	120	170
M5064ATS	640	500	250	550	410	235	TAUV*	PC**	140	200
M5078ATS	780	500	250	690	410	235	TAUV*	PC**	160	230
M6450ATS	500	640	250	410	550	235	TAUV*	PC**	140	200
M7850ATS	500	780	250	410	690	235	TAUV*	PC**	160	230

**COLUMNAS - COLUNAS - COLUMNS**

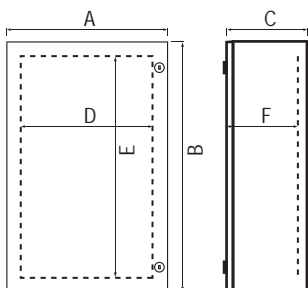

REF	A	B	C	Combinación - Combinação - Combination
M50100AC	500	1000	250	2 x M5050
M50114AC	500	1140	250	M5050 + M6450
M501281AC	500	1280	250	2 x M6450
M501282AC	500	1280	250	M5050 + M7850
M50142AC	500	1420	250	M6450 + M7850
M50150AC	500	1500	250	3 x M5050
M50156AC	500	1560	250	2 x M7850
M50164AC	500	1640	250	2 x M5050 + M6450
M50178AC	500	1780	250	M5050 + 2 x M6450
M501921AC	500	1920	250	3 x M6450
M501922AC	500	1920	250	M5050 + M6450 + M7850
M50200AC	500	2000	250	4 x M5050
M64100AC	640	1000	250	2 x M5064
M64150AC	640	1500	250	3 x M5064
M64200AC	640	2000	250	4 x M5064
M78100AC	780	1000	250	2 x M5078
M78150AC	780	1500	250	3 x M5078
M78200AC	780	2000	250	4 x M5078



A: Ancho - Largura - Width B: Alto - Altura - Height C: Profundidad - Profundidade - Depth

D,E: Chasis (Área Interior) - Chassis (Área Interior) - Chassis (Internal Area)

F: Profundidad Util Interior (con Chasis) - Profundidade Interna Util (com Chassis) - Useful Internal Depth (with Chassis)

MB: Material (Base) MT: Material (Puerta - Porta - Door)

\* **TAUV**: Termoplástico autoextinguible con protección UV - Termoplástico auto-extinguível, com proteção UV - UV-protected self-extinguishing thermoplastic.

\*\* **PC**: Policarbonato - Polycarbonate

\*\*\* **Emaxm Wh** (25°C-55°C): Energía máx. de disipación térmica - Dissipação de energia máx. de calor - Maximum energy of dissipation heat

\*\*\*\* **Emaxm Wh** (20°C-60°C): Energía máx. de disipación térmica - Dissipação de energia máx. de calor - Maximum energy of dissipation heat

Todas las medidas expresadas en mm con +/-1mm - Todas as medidas em mm com +/-1mm - All measurements in mm with +/-1mm

Especificaciones sujetas a cambios sin previo aviso - Las imágenes son meramente ilustrativas.

Especificações sujeitas a alterações sem aviso prévio - As imagens são meramente ilustrativas.

Specifications are subject to change without notice - The images are merely illustrative.

GABINETES  
CON RIEL DIN  
SIN CHASIS

GABINETES  
COM TRILHO  
DIN SEM  
CHASSIS

CABINETS  
COM DIN RAIL  
WITHOUT  
CHASSIS

POSICIÓN POSIÇÃO - POSITION	REF PB	REF PT	MEDIDAS - MEASURES			MÓDULOS MODULES
			A	B	C	
	M5050ACR1	M5050ATR1	500	500	250	18
	M5050ACR2	M5050ATR2				36
	M5050ACR3	M5050ATR3				54
	M5064ACR1	M5064ATR1	640	500	250	26
	M5064ACR2	M5064ATR2				52
	M5064ACR3	M5064ATR3				78
	M5078ACR1	M5078ATR1	780	500	250	34
	M5078ACR2	M5078ATR2				68
	M5078ACR3	M5078ATR3				102
	M6450ACR1	M6450ATR1	500	640	250	18
	M6450ACR2	M6450ATR2				36
	M6450ACR3	M6450ATR3				54
	M6450ACR4	M6450ATR4				72
	M7850ACR1	M7850ATR1	500	780	250	18
	M7850ACR2	M7850ATR2				36
	M7850ACR3	M7850ATR3				54
	M7850ACR4	M7850ATR4				72
	M7850ACR5	M7850ATR5				90

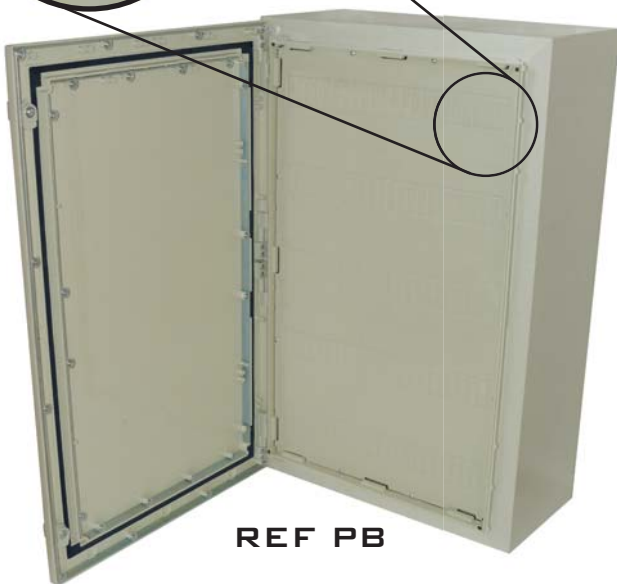
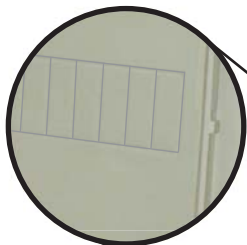
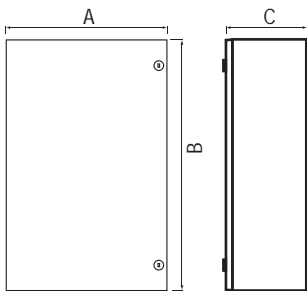

REF PB



REF PT

A: Ancho - Largura - Width B: Alto - Altura - Height C: Profundidad - Profundidade - Depth  
REF PB: Referencia para puerta beige - Referência para porta bege - Reference for beige door

REF PT: Referencia para puerta transparente - Referência para porta transparente - Reference for transparent door

Todas las medidas expresadas en mm con +/-1mm - Todas as medidas em mm com +/-1mm - All measurements in mm with +/-1mm

Especificaciones sujetas a cambios sin previo aviso - Las imágenes son meramente ilustrativas.

Especificações sujeitas a alterações sem aviso prévio - As imagens são meramente ilustrativas.

Specifications are subject to change without notice - The images are merely illustrative.

**7** CONTRA-PUERTA ABISAGRADA  
 CONTRA PORTA ARTICULADA  
 INNER HINGED DOORS

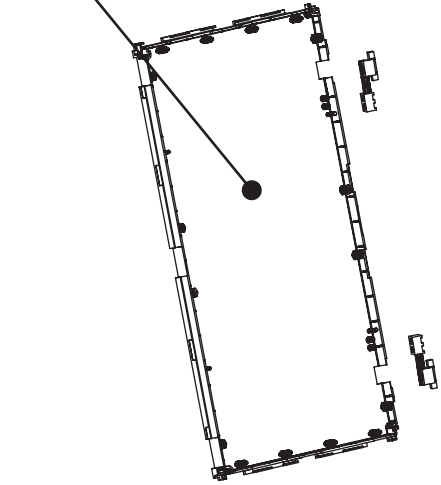

**9** RIEL DIN COLOCADO AL FONDO DEL GABINETE  
 TRILHO DIN COLOCADO NO FUNDO DO GABINETE  
 DIN RAIL PLACED AT THE BOTTOM OF THE CABINET



**4** CHASIS REGULABLES  
 CHASSIS REGULÁVEL  
 ADJUSTABLE CHASSIS

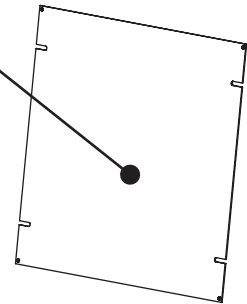

**10** SOPORTES DE FIJACIÓN  
 SUPORTES DE FIXAÇÃO  
 SUPPORTS OF FIXATION

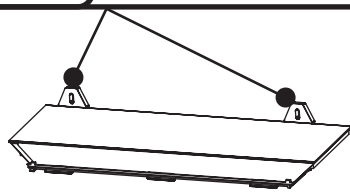

**11** UNIÓN DE GABINETE  
 UNIÃO DE GABINETES  
 UNION OF CABINETS

**5** PUERTA DEL GABINETE  
 PORTA DO GABINETE  
 CABINET DOOR

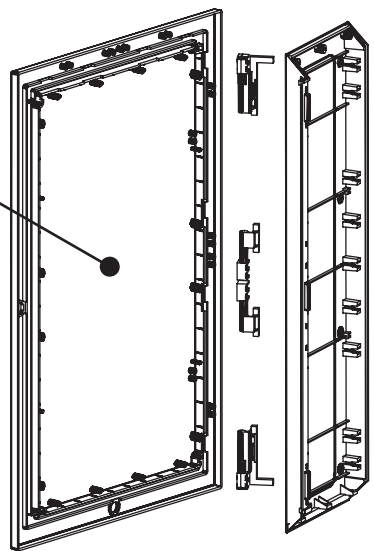

**1** LATERALES EXTRAÍBLES  
 LATERAIS REMOVÍVEIS  
 REMOVABLE SIDES

**2** FONDO DEL GABINETE  
 FUNDO DO GABINETE  
 CABINET BOTTOM

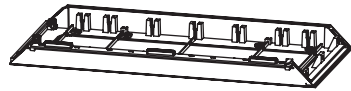
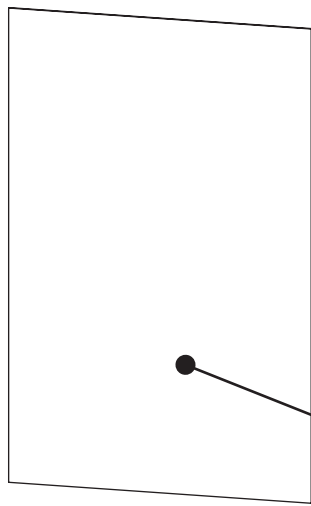

**3** CHASIS FIJO EN EL FONDO DEL GABINETE  
 CHASSIS FIXO NO FUNDO DO ARMÁRIO  
 FIXED CHASSIS ON THE BOTTOM OF THE CABINET

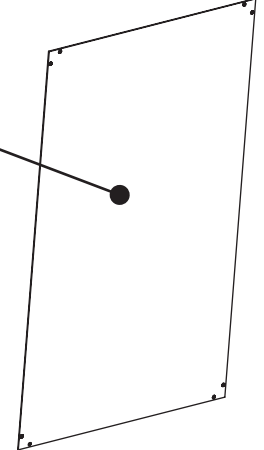

**8** CONTRATAPA FIJA  
 CONTRA PORTA FIXA  
 FIXED INNER COVER

**6** SOPORTE EXTRAÍBLE, BASCULANTE Y REGULABLE EN PROFUNDIDAD PARA COMPONENTES CON RIEL DIN  
 SUPORTE REMOVÍVEL, INCLINAVEL E AJUSTÁVEL EM PROFUNDIDADE PARA COMPONENTES COM TRILHO DIN  
 REMOVABLE, TILTABLE AND DEPTH-ADJUSTABLE SUPPORT FOR COMPONENTS WITH DIN RIEL.

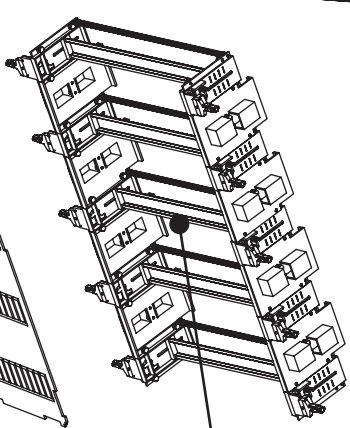

1

LATERALES EXTRAÍBLES  
LATERAIS REMOVÍVEIS  
REMOVABLE SIDES

GUÍA PARA LA PERFORACIÓN Y POSTERIOR  
UNIÓN GABINETES  
GUIA PARA PERFURAÇÃO E POSTERIOR  
MONTAGEM DO GABINETE  
GUIDE FOR THE DRILLING AND SUBSEQUENT  
UNION CABINET

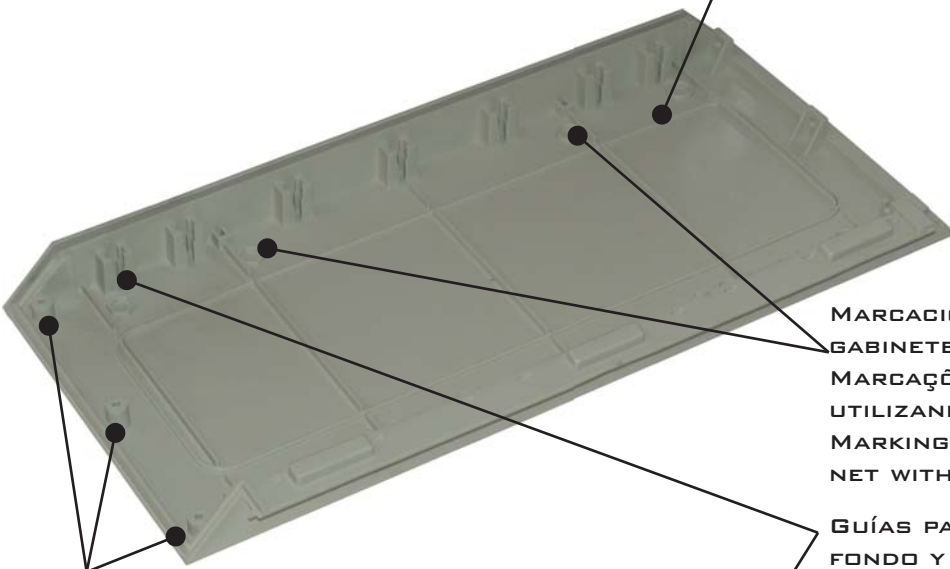

MARCACIONES PARA LA POSTERIOR UNIÓN DE  
GABINETES MEDIANTE TORNILLOS  
MARCAÇÕES PARA UNIÃO DOS GABINETES  
UTILIZANDO PARAFUSOS  
MARKINGS TO THE POSTERIOR UNION CABI-  
NET WITH SCREWS

GUÍAS PARA COLOCACIÓN DE INSERTOS EN EL  
FONDO Y MARCO  
GUIAS PARA COLOCAÇÃO DE INSERTOS NO  
FUNDO E FRENTE DO GABINETE  
GUIDELINES FOR PLACING INSERTS IN THE  
BACKGROUND AND FRAME

CONOS PARA LA FIJACIÓN ENTRE LATERALES  
CONES PARA FIXAÇÕES LATERAIS  
CONES FOR FIXATION BETWEEN LATERALS

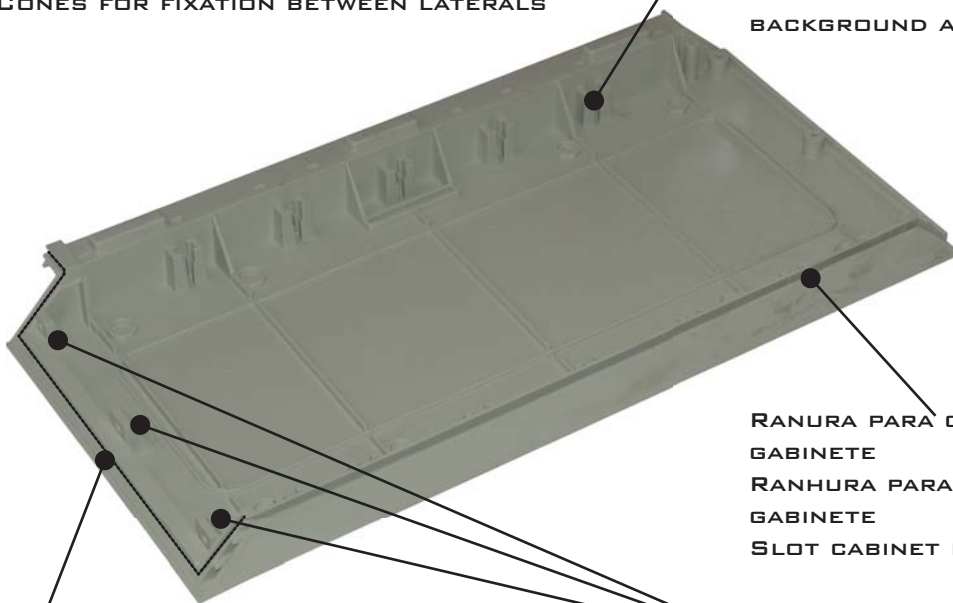

RANURA PARA COLOCACIÓN DEL FONDO DEL  
GABINETE  
RANHURA PARA A COLOCAÇÃO DO FUNDO DO  
GABINETE  
SLOT CABINET BOTTOM PLACEMENT

BURLETE QUE LOGRA HERMETICIDAD ENTRE  
LATERALES  
BORRACHA QUE POSSIBILITA A VEDAÇÃO NAS  
LATERAIS  
WEATHER-STRIP TO ACHIEVE SEALING  
BETWEEN SIDES

SALIENTES CON AGUJEROS PARA LA FIJACIÓN  
ENTRE LATERALES  
TORRES COM FUROS PARA A FIXAÇÃO NAS  
LATERAIS  
OUTGOING FIXING HOLES BETWEEN LATERAL

**2** FONDO DEL GABINETE  
 FUNDO DO GABINETE  
 CABINET BOTTOM

EL FONDO DEL GABINETE ES UNA PLACA DE 3MM DE ESPESOR MUY RESISTENTE A LOS IMPACTOS LA CUAL ES COLOCADA EN LA RANURA QUE POSEEN LOS LATERALES A TAL FIN, SOBRE LA ALETA INTERIOR DE DICHA RANURA UN BURLETE LOGRA LA HERMETICIDAD ENTRE CADA LATERAL Y EL FONDO.

O FUNDO DO GABINETE É COMPOSTO POR UMA PLACA PLÁSTICA DE 3 MM DE ESPESSURA E DE ALTA RESISTÊNCIA AO IMPACTO QUE É COLOCADA NAS RANHURAS LOCALIZADAS NAS LATERAIS. NA CANALETA INTERNA DESTA RANHURA UMA BORRACHA DE VEDAÇÃO MANTEM A HERMETICIDADE ENTRE OS LADOS E O FUNDO.

THE CABINET BOTTOM IS A 3MM THICK PLASTIC PLATE HIGH RESISTANCE TO IMPACT WHICH IS PLACED IN THE SLOT THAT HAVE THE SIDE FOR THAT PURPOSE ON THE INNER FLAP OF THE GROOVE A SEALING GASKET ACHIEVED BETWEEN EACH SIDE AND BOTTOM.

FONDO  
 FUNDO  
 CABINET BOTTOM

BURLETE  
 BORRACHA DE VEDAÇÃO  
 WEATHER-STRIP

LATERAL  
 LATERAL  
 SIDE



Especificaciones sujetas a cambios sin previo aviso - Las imágenes son meramente ilustrativas.  
 Especificações sujeitas a alterações sem aviso prévio - As imagens são meramente ilustrativas.  
 Specifications are subject to change without notice - The images are merely illustrative.

**3** CHASIS FIJO EN EL FONDO DEL GABINETE  
 CHASSIS FIXO NO FUNDO DO ARMÁRIO  
 FIXED CHASSIS ON THE BOTTOM OF THE CABINET

LOS CHASIS FIJOS DE COLOCACIÓN EN EL FONDO DE LOS GABINETES MP TIENEN 8 PERFORACIONES DE LAS CUALES 4 PARA LA FIJACIÓN DEL MISMO AL GABINETE DEPENDIENDO DE SI EL GABINETE ES VERTICAL U HORIZONTAL.

O CHASSIS FIXO COLOCADO NO FUNDO DOS GABINETES POSSUI 8 FURUS DOS QUAIS 4 SERVEM PARA A FIXAÇÃO NO GABINETE, DEPENDENDO SE A MONTAGEM É VERTICAL OU HORIZONTAL.

THE FIXED FRAME OF PLACEMENT AT THE BOTTOM OF THE MP CABINETS HAVE 8 HOLES OF WHICH 4 FOR FIXING THIS TO THE CABINET DEPENDING ON WHETHER THE CABINET IS VERTICAL OR HORIZONTAL.

EL MATERIAL DEL CHASIS ES CHAPA DD N°16 O DE PLÁSTICO DE 3MM DE ESPESOR COMO PEDIDO ESPECIAL. LOS CHASIS METÁLICOS POSEEN MOLDURAS EN SUS LATERALES LO QUE LE CONFIEREN MAYOR RIGIDEZ.

O CHASSIS METALICO É FABRICADO EM CHAPA DD NR 16 OU EM PLÁSTICO COM 3MM DE ESPESURA SOB ENCOMENDA.

OS CHASSIS METALICOS POSSUEM MOLDURAS EM SUAS LATERAIS QUE GARANTEM MAIOR RIGIDEZ.

THE CHASSIS IS MADE OF SHEET METAL DD NO. 16 OR 3MM THICK PLASTIC (SPECIAL ORDER). THE METAL CHASSIS HAS MOLDINGS ON THE SIDES HAVE TO GIVE IT GREATER RIGIDITY.

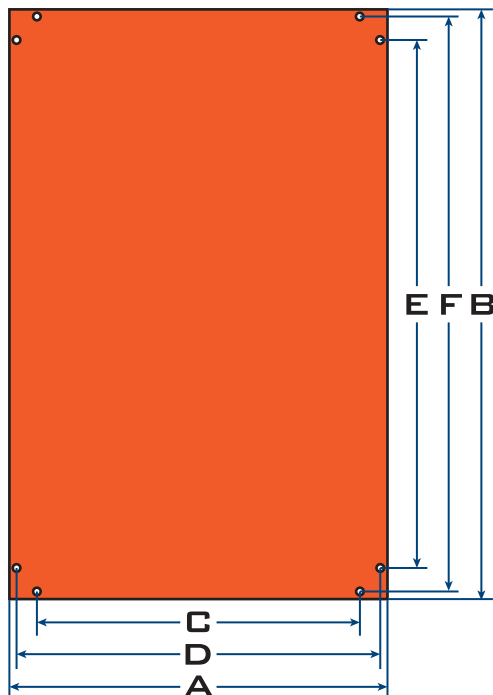

CÓDIGO	GABINETE	A	B	C	D	E	F
CÓDIGO	GABINETE						
CODE	CABINET						
MCHF50	M5050	412	412	367,5	402	367,5	402
MCHF64	M6450	412	552	367,5	402	507,5	542
	M5064						
MCHF78	M7850	412	690	367,5	402	645,5	680
	M5078						

Todas las medidas expresadas en mm con +/-1mm - Todas as medidas em mm com +/-1mm - All measurements in mm with +/-1mm

Especificaciones sujetas a cambios sin previo aviso - Las imágenes son meramente ilustrativas.  
 Especificações sujeitas a alterações sem aviso prévio - As imagens são meramente ilustrativas.  
 Specifications are subject to change without notice - The images are merely illustrative.

LOS CHASIS REGULABLES PERMITEN LA COLOCACIÓN DE COMPONENTES ELÉCTRICOS CUYOS MANDOS TIENEN LA OPCIÓN DE LLEGAR A LA CONTRATAPA O A LA PUERTA DEL GABINETE.

EL MATERIAL DEL CHASIS REGULABLE ES CHAPA METÁLICA DD N°16. LA REGULACIÓN SE REALIZA MEDIANTE UN COMPONENTE ROSCADO QUE SE FIJA CON INSERTOS EN EL FONDO Y EN EL MARCO DEL LATERAL DEL GABINETE.

OS CHASSIS REGULAVEIS PERMITEM A COLOCAÇÃO DE COMPONENTES ELÉTRICOS POSSIBILITANDO OS COMANDOS CHEGAREM NA CONTRA PORTA OU NA PORTA DO GABINETE. SÃO FABRICADOS EM CHAPA DD NR 16.

A REGULAGEM É REALIZADA ATRAVÉS DE TORRES ROSCADAS QUE SÃO FIXADAS NA PARTE LATERAL DO FUNDO DO GABINETE.

THE ADJUSTABLE CHASSIS ALLOWS THE PLACEMENT OF ELECTRICAL COMPONENTS WHOSE COMMANDERS HAVE THE OPTION TO GET TO THE COUNTER-TOP OR CABINET DOOR.

THE ADJUSTABLE CHASSIS MATERIAL IS METAL SHEET DD NO. 16.

THE ADJUSTMENT IS MADE USING A THREADED COMPONENT.

THE REGULATION IS MADE USING A THREADED COMPONENT THAT IS FIXED THROUGH INSERTS TO THE BOTTOM AND THE FRAME OF THE CABINET SIDE.

**4** CHASIS REGULABLES  
 CHASSIS REGULÁVEL  
 ADJUSTABLE CHASSIS

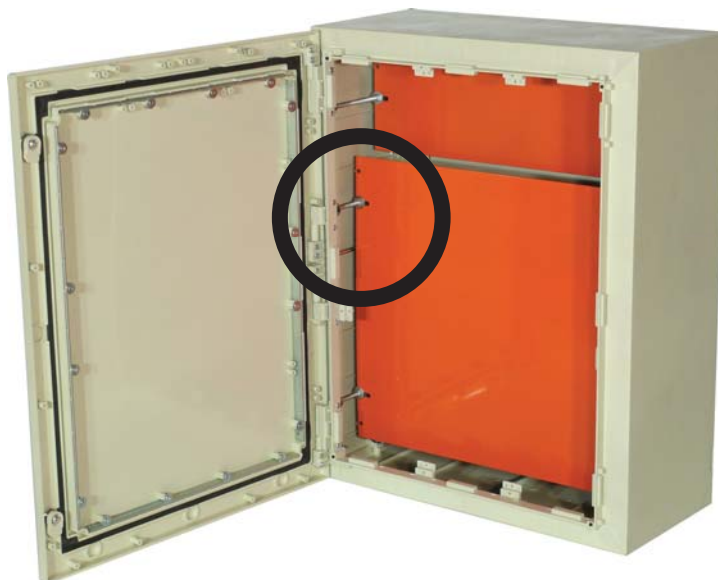

CÓDIGO	GABINETE	A	B	C	D	E
CÓDIGO	GABINETE					
CODE	CABINET					
MCHR139	M5050	470	139	427	6,5	-
	M6450					
	M7850					
MCHR270	M5050	470	270	427	6,5	140
	M6450					
	M7850					
MCHR410	M6450	470	410	427	6,5	280
	M7850					
MCHR550	M7850	470	550	427	6,5	420

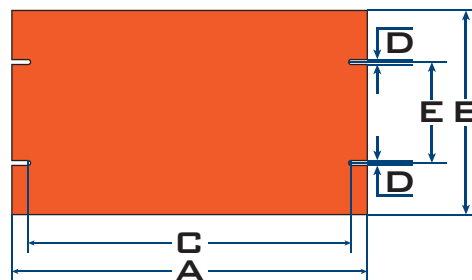

Todas las medidas expresadas en mm con +/-1mm  
 Todas as medidas em mm com +/-1mm  
 All measurements in mm with +/-1mm

Especificaciones sujetas a cambios sin previo aviso - Las imágenes son meramente ilustrativas.  
 Especificações sujeitas a alterações sem aviso prévio - As imagens são meramente ilustrativas.  
 Specifications are subject to change without notice - The images are merely illustrative.

5

PUERTA DEL GABINETE  
PORTA DO GABINETE  
CABINET DOOR

CIERRES (OPCIONAL CAMBIO DE CIERRES POR  
GERROJOS TIPO YALE REF: MCERYALE)  
FECHAMENTOS (MUDANÇA OPCIONAL DE

TIPOS DE FECHAMENTO UTILIZANDO FECHA-  
DURAS TIPO YALE REF: MCERYALE)  
CLOSURES (OPTIONAL CHANGE OF CLOSURES  
FOR YALE TYPE LOCKS REF: MCERYALE)

POSIBILIDAD DE COLOCAR RIEL DIN  
(REF: MRP1, MRP2, MRP3)

POSSIBILIDADE DE INSTALAÇÃO DE  
TRILHOS DIN (REF: MRP1, MRP2, MRP3)  
POSSIBILITY OF PUTTING THE DIN RAIL  
(REF: MRP1, MRP2, MRP3)

4 BISAGRAS FIJADAS AL  
LATERAL DEL GABINETE  
4 DOBRADIÇAS FIXADAS  
NA LATERAL DO GABINETE  
4 HINGES FIXED TO THE  
CABINET SIDE

REFUERZO METÁLICO INTERNO  
REFORÇO INTERNO METALICO  
INTERNAL METAL REINFORCEMENT

REFUERZO METÁLICO EXTERNO  
(HECHO EN HIERRO CINCADO; OPCIONAL ACERO INOXIDABLE,  
REF: MRA5050, MRA6450, MRA7850)

REFORÇO EXTERNO METALICO  
(FEITO EM FERRO GALVANIZADO; OPCIONAL AÇO INOXIDÁVEL,  
REF: MRA5050, MRA6450, MRA7850)

EXTERNAL METAL REINFORCEMENT  
(MADE IN GALVANIZED IRON; OPTIONAL STAINLESS STEEL, REF:  
MRA5050, MRA6450, MRA7850)

Especificaciones sujetas a cambios sin previo aviso - Las imágenes son meramente ilustrativas.

Especificações sujeitas a alterações sem aviso prévio - As imagens são meramente ilustrativas.

Specifications are subject to change without notice - The images are merely illustrative.

**6** SOPORTE EXTRAÍBLE, BASCULANTE Y REGULABLE EN PROFUNDIDAD PARA COMPONENTES CON RIEL DIN  
 SUPORTE REMOVÍVEL, INCLINAVEL E AJUSTÁVEL EM PROFUNDIDADE PARA COMPONENTES COM TRILHO DIN  
 REMOVABLE, TILTABLE AND DEPTH-ADJUSTABLE SUPPORT FOR COMPONENTS WITH DIN RAIL.

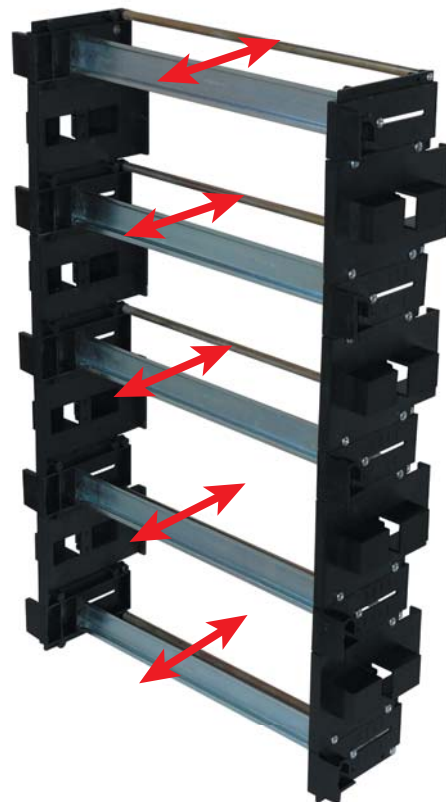

CÓDIGO	CANTIDAD DE RIELES DIN	CANTIDAD DE MÓDULOS	MODELO DE GABINETE
CÓDIGO	QUANTIDADE DE TRILHOS DIN	QUANTIDADE DE MÓDULOS	MODELO DE GABINETE
CODE	DIN RAIL QUANTITY	QUANTITY OF MODULES	CABINET MODEL
MSRD50501	1	18	M5050
MSRD50502	2	36	M5050
MSRD50503	3	54	M5050
MSRD64501	1	18	M6450
MSRD64502	2	36	M6450
MSRD64503	3	54	M6450
MSRD64504	4	72	M6450
MSRD78501	1	18	M7850
MSRD78502	2	36	M7850
MSRD78503	3	54	M7850
MSRD78504	4	72	M7850
MSRD78505	5	90	M7850
MSRD50641	1	26	M5064
MSRD50642	2	52	M5064
MSRD50643	3	78	M5064
MSRD50781	1	34	M5078
MSRD50782	2	68	M5078
MSRD50783	3	102	M5078

Especificaciones sujetas a cambios sin previo aviso - Las imágenes son meramente ilustrativas.  
 Especificações sujeitas a alterações sem aviso prévio - As imagens são meramente ilustrativas.  
 Specifications are subject to change without notice - The images are merely illustrative.

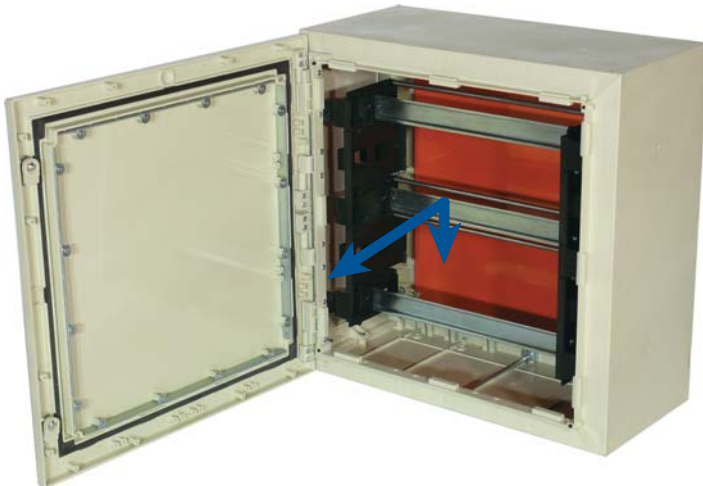

LOS BASTIDORES PARA SOPORTAR COMPONENTES ELÉCTRICOS Y ELECTRÓNICOS CON RIEL DIN, SON FÁCILMENTE EXTRAÍBLES DEL GABINETE Y NO NECESITAN DE NINGUNA HERRAMIENTA, SÓLO UN PEQUEÑO MOVIMIENTO VERTICAL. SON BASCULANTES YA QUE CON UN PEQUEÑO GIRO CON CENTRO EN LA PARTE INFERIOR DEL MISMO, QUEDA AJUSTADO Y PERMITE EL ACCESO AL INTERIOR DEL GABINETE SIN LA NECESIDAD DE RETIRAR LOS COMPONENTES YA CONECTADOS. CADA RIEL DIN PUEDE SER REGULADO EN PROFUNDIDAD EN FORMA INDEPENDIENTE. CADA TAMAÑO DE GABINETE PUEDE CONFIGURARSE CON 1 O MÁS BARRALES DE RIEL DIN.

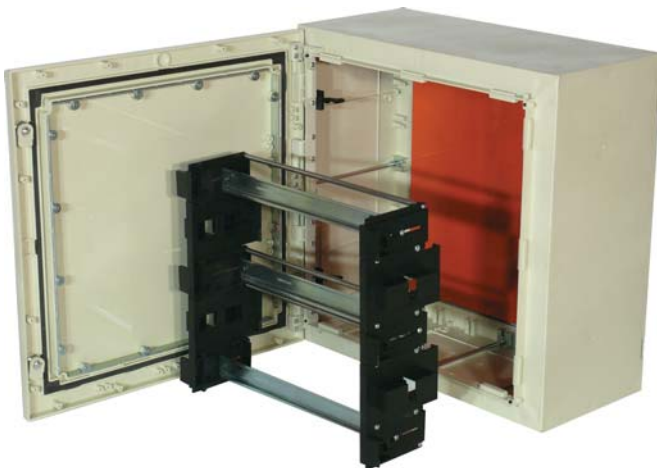

OS RACKS DE SUPORTE DOS COMPONENTES ELÉTRICOS E ELETRONICOS QUE UTILIZAM TRILHO DIN SÃO FACILMENTE RETIRADOS DO GABINETE NAO SENDO NECESSARIO NENHUMA FERRAMENTA APENAS UM PEQUENO MOVIMENTO VERTICAL.

SÃO INCLINAVEIS E COM UM PEQUENO GIRO NA PARTE INFERIOR FICA AJUSTADO E PERMITE ACESSO AO INTERIOR DO GABINETE SEM A NECESSIDADE DE REMOVER OS COMPONENTES INSTALADOS.

CADA TRILHO DIN PODE TER SUA PROFUNDIDADE REGULADA DE FORMA INDEPENDENTE.

CADA MODELO DE GABINETE PODE SER CONFIGURADO COM UMA OU MAIS BARRAS DE TRILHO DIN



THE RACKS TO SUPPORT ELECTRICAL AND ELECTRONIC COMPONENTS WITH DIN RAIL ARE EASILY REMOVABLE FROM CABINET AND DO NOT REQUIRE ANY TOOLS, ONLY A SMALL VERTICAL MOVEMENT.

THE SUPPORTS ARE TILTING BECAUSE WITH A LITTLE TWIST WITH CENTER AT THE BOTTOM OF IT, IS SET AND ALLOWS ACCESS INTO THE CABINET WITHOUT THE NEED TO REMOVE THE COMPONENTS ALREADY CONNECTED.

EACH RAIL DIN CAN BE ADJUSTED INDEPENDENTLY IN-DEPTH

EACH CABINET SIZE CAN BE CONFIGURED WITH 1 OR MORE LINES OF DIN RAIL.

**7**

CONTRA-PUERTA ABISAGRADA  
 CONTRA PORTA ARTICULADA  
 INNER HINGED DOORS



CÓDIGO	COLOR	MODELO DE GABINETE
CÓDIGO	COR	MODELO DO GABINETE
CODE	COLOUR	CABINET MODEL
MCPC5050	Beige / Bege/ Beige	M5050
MCPC5064	Beige / Bege/ Beige	M5064
MCPC5078	Beige / Bege/ Beige	M5078
MCPC6450	Beige / Bege/ Beige	M6450
MCPC7850	Beige / Bege/ Beige	M7850
MCPT5050	Transparente / Transparent	M5050
MCPT5064	Transparente / Transparent	M5064
MCPT5078	Transparente / Transparent	M5078
MCPT6450	Transparente / Transparent	M6450
MCPT7850	Transparente / Transparent	M7850

LAS CONTRA-PUERTAS PLÁSTICAS ESTÁN ABI-SAGRADAS AL MARCO DEL GABINETE Y PUEDEN SER EN COLOR BEIGE O TRANSPARENTE.

AS CONTRA PORTAS PLASTICAS SÃO ARTICULAVEIS E PODEM SER COR BEGE OU TRANSPARENTE.

THE INNER PLASTIC DOORS ARE HINGED TO THE CABINET FRAME AND CAN BE IN BEIGE OR TRANSPARENT.

Especificaciones sujetas a cambios sin previo aviso - Las imágenes son meramente ilustrativas.  
 Especificações sujeitas a alterações sem aviso prévio - As imagens são meramente ilustrativas.  
 Specifications are subject to change without notice - The images are merely illustrative.

**8** CONTRATAPA FIJA  
 CONTRA PORTA FIXA  
 FIXED INNER COVER

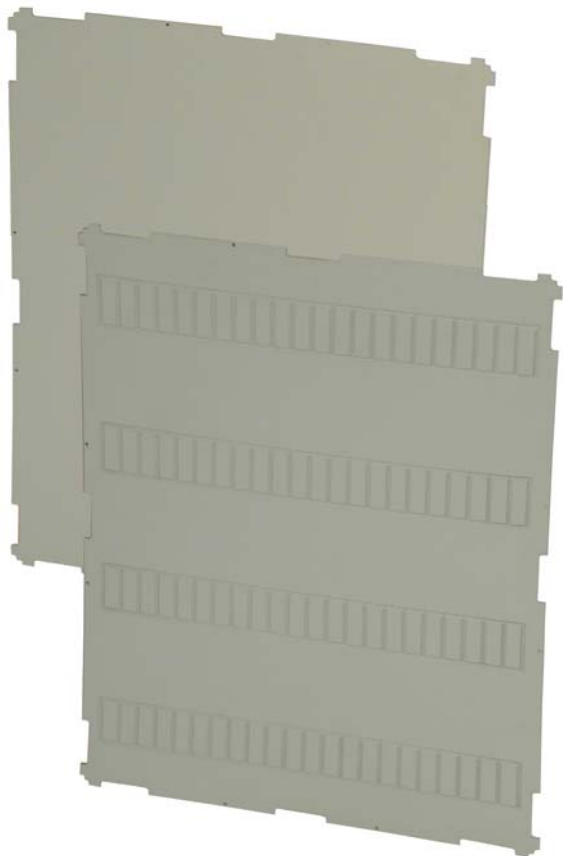

LAS CONTRATAPAS PLÁSTICAS ESTÁN FIJADAS A INSERTOS COLOCADOS EN LA PARTE INTERNA DEL MARCO DEL GABINETE. PUEDEN SER DE COLOR BEIGE O TRANSPARENTE.

LAS CONTRATAPAS PUEDEN SER LISAS O PRECALADAS.

LAS CONTRATAPAS UTILIZADAS CON LOS BASTIDORES PARA RIEL DIN ESTÁN PRECALADAS PARA LA MÁXIMA CANTIDAD DE MÓDULOS QUE CADA GABINETE PUEDA ALOJAR, DE ESTA FORMA CON UNA SIMPLE PRESIÓN SE PODRÁ RETIRAR LAS TAPAS NECESARIAS PARA LA CANTIDAD DE MÓDULOS DIN A COLOCAR.

EN ESTAS CONTRATAPAS SE PUEDEN HACER LAS PERFORACIONES PARA LA COLOCACIÓN DE SEÑALIZADORES, INTERRUPTORES Y DEJAR EL ACCESO A MANDOS DE INTERRUPTORES COLOCADOS EN CHASIS REGULABLES.

AS CONTRA PORTAS PLASTICAS ESTÃO FIXADAS A INSERTOS COLOCADOS NO INTERIOR DO GABINETE.

PODEM SER DE COR BEGE OU TRANSPARENTE.

AS CONTRA PORTAS PODEM SER LISAS OU PRÉ MARCADAS.

A CONTRA PORTA UTILIZADA COM RACK COM TRILHO DIN É PRÉ MARCADA PARA A MAXIMA QUANTIDADE DE MODULOS QUE CADA GABINETE POSSA ALOJAR SENDO POSSIVEL DESTA FORMA COM UMA LEVE PRESSAO RETIRAR AS TAMPAS NECESSARIAS PARA A QUANTIDADE DE MÓDULOS DIN A SEREM INSTALADOS.

NESTAS CONTRA PORTAS É POSSIVEL FAZER FUROS PARA A COLOCAÇÃO DE SINALIZADORES E INTERRUPTORES E PERMITIR O ACESSO DOS CONTROLES NO CHASSIS REGULAVEL.

THE INNER PLASTIC COVER ARE ATTACHED TO INSERTS PLACED IN THE INSIDE OF THE CABINET FRAME.

THEY CAN BE BEIGE OR TRANSPARENT.

THE INNER COVERS MAY BE SMOOTH OR PRE-PIERCED.

THE INNER COVER USED WITH DIN RAIL RACKS THAT ARE PRE-PIERCED TO THE MAXIMUM

NUMBER OF MODULES THAT EACH CABINET CAN ACCOMMODATE, SO WITH A SIMPLE PRESSURE MAY BE REMOVED THE CAPS TO THE NECESSARY AMOUNT OF DIN MODULES TO PLACE.

IN THESE INNER COVERS CAN MAKE THE HOLES FOR THE PLACEMENT OF SIGNALS, SWITCHES AND ALLOW ACCESS TO CONTROLS PLACED ON ADJUSTABLE CHASSIS.

CÓDIGO	COLOR	MODELO DE GABINETE
CÓDIGO	COR	MODELO DO GABINETE
CODE	COLOUR	CABINET MODEL
MCTC5050	Beige / Bege / Beige	M5050
MCTC6450	Beige / Bege / Beige	M6450 / M5064
MCTC7850	Beige / Bege / Beige	M7850 / M5078
MCTT5050	Transparente / Transparent	M5050
MCTT6450	Transparente / Transparent	M6450 / M5064
MCTT7850	Transparente / Transparent	M7850 / M5078

Especificaciones sujetas a cambios sin previo aviso - Las imágenes son meramente ilustrativas.

Especificações sujeitas a alterações sem aviso prévio - As imagens são meramente ilustrativas.

Specifications are subject to change without notice - The images are merely illustrative.

**9** RIEL DIN COLOCADO AL FONDO DEL GABINETE  
TRILHO DIN INSTALADO NO FUNDO DO GABINETE  
DIN RAIL PLACED AT THE BOTTOM OF THE CABINET

LOS RIELES DIN COLOCADOS AL FONDO DEL GABINETE SON METÁLICOS Y ESTÁN DISTANCIADOS EN 140MM ENTRE LOS MISMOS. ESTA ES OTRA PRESTACIÓN A LA COLOCACIÓN DE CHASIS AL FONDO DEL GABINETE.

OS TRILHOS DIN INSTALADOS NO FUNDO DO GABINETE SÃO METÁLICOS COM ESPASAMENTO DE 140 MM. ESTA É OUTRA VANTAGEM À COLOCAÇÃO DO CHASSIS NO FUNDO DO GABINETE.

DIN RAILS PLACED AT THE BOTTOM OF THE CABINET ARE METAL AND ARE SPACED AT 140MM BETWEEN THEM. THIS IS ANOTHER BENEFIT TO PLACING THE BOTTOM OF THE CABINET FRAME.



CÓDIGO	GABINETE	MÓDS DIN	RIELES (máx)	LARGO DEL RIEL DIN (mm)
CÓDIGO	GABINETE	MÓDS DIN	TRILHOS (max)	MEDIDA DO TRILHO (mm)
CODE	CABINET	DIN MODS	RAILS (max)	RAIL LENGTH (mm)
MRF1	M5050	22	3	414
MRF2	M5064	30	3	554
MRF3	M5078	38	3	692
MRF2	M6450	22	4	414
MRF3	M7850	22	5	414

**10** SOPORTES DEL GABINETE  
SUPORTES DO GABINETE  
CABINET SUPPORT

EL SISTEMA DE GRAMPAS DE LOS GABINETES SERIE MP PROVEE UNA FIJACIÓN RÁPIDA Y SÓLIDA DEL GABINETE A LA SUPERFICIE SOBRE LA CUAL SERÁ COLOCADO SIN PERDER EL GRADO DE PROTECCIÓN IP 55 Y ASEGURANDO LA DOBLE AISLACIÓN. ADICIONALMENTE, ESTE EXCLUSIVO DISEÑO PERMITE ACOPLAR EL CHASIS METÁLICO INTERNO (EN LOS MODELOS QUE LO INCLUYEN) A PIEZAS SOLIDARIAS A ESTAS GRAMPAS, REFORZANDO TODA LA INSTALACIÓN ELÉCTRICA MONTADA SOBRE EL MISMO.

O SISTEMA DE SUPORTE DOS GABINETES SÉRIE MP POSSIBILITA UMA ROBUSTA E RAPIDA FIXAÇÃO DO GABINETE À SUPERFÍCIE ONDE SERA INSTALADO, SEM PERDER O GRAU DE PROTEÇÃO IP-55 E MANTENDO GARANTIDA A DUPLA VEDAÇÃO.

ALÉM DISSO, O DESIGN DESTA GABINETE POSSIBILITA A FIXAÇÃO DO CHASSIS METÁLICO (NOS MODELOS EQUIPADOS COM CHASSIS) A PEÇAS SOLIDARIAS COM OS SUPORTES REFORÇANDO ASSIM TODO O SISTEMA ELÉTRICO MONTADO.

THE SYSTEM STAPLES OF THE MP SERIES CABINETS PROVIDE A FAST AND ROBUST LOCKING CABINET TO THE SURFACE ON WHICH WILL BE PLACED, WITHOUT LOSING THE DEGREE OF PROTECTION IP 55 AND SECURING THE DOUBLE ISOLATION. ADDITIONALLY, THIS DESIGN ALLOWS YOU TO ATTACH THE INTERNAL METAL CHASSIS (ON MODELS SO EQUIPPED) TO PARTS OF SOLIDARITY TO THESE STAPLES, REINFORCING THE WHOLE ELECTRICAL SYSTEM MOUNTED ON IT.

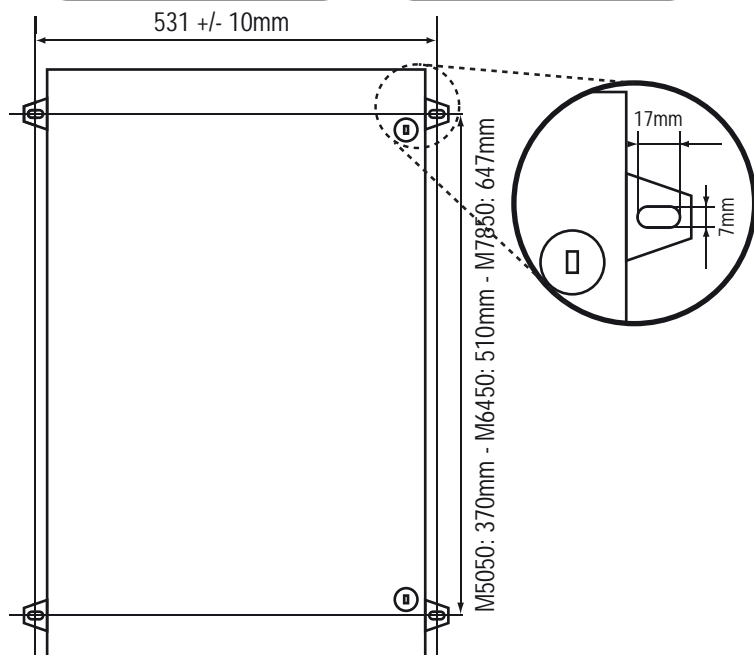

Especificaciones sujetas a cambios sin previo aviso - Las imágenes son meramente ilustrativas.  
Especificações sujeitas a alterações sem aviso prévio - As imagens são meramente ilustrativas.  
Specifications are subject to change without notice - The images are merely illustrative.

**11** UNIÓN DE GABINETES  
 UNIÃO DE GABINETES  
 UNION OF CABINETS

BURLETE  
 BORRACHA DE VEDAÇÃO  
 WEATHERSTRIP



BULONES DE FIJACIÓN  
 PARAFUSOS DE FIXAÇÃO  
 FIXING BOLTS

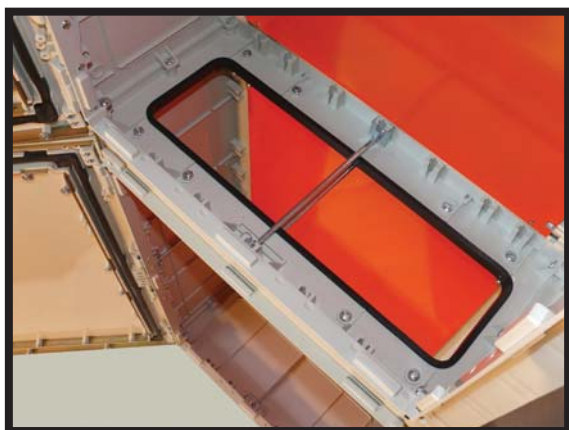

LOS GABINETES PUEDEN SER UNIDOS EN SUS LATERALES, LOS CUALES SON CALADOS PARA EL PASO DE CONDUCTORES Y BARRAS.

PARA LOGRAR HERMETICIDAD EN LA UNIÓN DE GABINETES SE COLOCA UN BURLETE EN TODO SU PERÍMETRO. FINALMENTE SE FIJAN LOS LATERALES POR 8 BULONES.

DE ESTA FORMA SE LOGRAN DIFERENTES PRESTACIONES SEGÚN AMERITE LA NECESIDAD. INCLUSO PERMITE QUITAR UN LATERAL DEL GABINETE INSTALADO, PERFORARLO Y ARMAR EN OBRA UNO O VARIOS GABINETES SEGÚN SEA LA APLICACIÓN.

OS GABINETES PODEM SER CONECTADOS LATERALMENTE ONDE PODER SER PERFURADOS PARA A PASSAGEM DE FIOS E BARRAMENTOS.

PARA MANTER A HERMETICIDADE É INSTALADO NO LOCAL DA JUNÇÃO DOS GABINETES UMA BORRACHA DE VEDAÇÃO EM TODO O PERIMETRO.

DEPOIS AS LATERAIS SÃO PRESAS POR 8 PARAFUSOS.

DESTA FORMA, É POSSIVEL OBTEN VARIOS BENEFICIOS DE ACORDO À NECESSIDADE SENDO QUE INCLUSIVE É POSSIVEL REMOVER UMA LATERAL DE UM GABINETE INSTALADO PARA PERFURAÇÃO OU INSTALAÇÃO DE UM OU MAIS GABINETES NO LOCAL DE ACORDO A APLICAÇÃO.

CABINETS CAN BE ATTACHED ON THE SIDES OF WHICH ARE PIERCED FOR THE PASSAGE OF WIRES AND RODS.

TO ACHIEVE TIGHTNESS IN THE UNION CABINET WEATHERSTRIP IS PLACED AROUND ITS PERIMETER. FINALLY, THE SIDES ARE SET FOR 8 BOLTS.

THIS WILL ACHIEVE SEVERAL BENEFITS AS THE NEED WARRANTS AND EVEN LETS YOU REMOVE AN INSTALLED CABINET SIDE, DRILL AND ASSEMBLE ON SITE ONE OR SEVERAL CABINETS DEPENDING ON THE APPLICATION.

Todos los gabinetes de la Serie MP de Tableplast poseen la Marca IRAM de Conformidad con la Fabricación según la norma internacional IEC 60670:2002 e IEC 60670-24:2005. A continuación, las principales características y ventajas técnicas:

**GRADO DE PROTECCIÓN IP 1° CIFRA CARACTERÍSTICA 5:**  
 Protección contra el ingreso de cuerpos sólidos extraños y contra el acceso a partes peligrosas.

**GRADO DE PROTECCIÓN IP 2° CIFRA CARACTERÍSTICA 5:**  
 Protección contra la penetración del agua lanzada a presión contra el gabinete.

**PROTECCIÓN MECÁNICA CONTRA EL IMPACTO IK10:**  
 Resistencia ampliamente mayor a la energía de un impacto de 20 Joule especificada por la norma.

**RESISTENCIA AL CALOR:** Ensayo de presión de bolilla. Comprueba la rigidez dimensional del material termoplástico.

**RESISTENCIA AL FUEGO:**  
 Ensayo de hilo incandescente según IEC 695-2-1. Comprueba la autoextinguibilidad del material termoplástico.

**SEGURIDAD ELÉCTRICA:**  
 Protección de ingreso al interior de las envolventes mediante la utilización de una herramienta.

**RESISTENCIA CONTRA LOS RAYOS SOLARES:** Todos los modelos resisten los efectos del sol, tanto por sus materiales constitutivos como por los aditivos UV que se le agregan a los mismos.

**ANTICORROSIÓN:** Los materiales termoplásticos utilizados los hacen resistentes a la corrosión y a los efectos del envejecimiento. Además resisten los efectos de los álcalis, por lo que pueden ser empotrados.

**FACILIDAD DE MECANIZADO:**  
 El diseño sólido de los gabinetes Tableplast, sumado a la calidad de las materias primas plásticas no abrasivas utilizadas en su fabricación, permiten perforar, calar y matricular con cortantes de la forma más fácil y rápida.

**DOBLE AISLAMIENTO:**  
 Los gabinetes se fijan mediante grampas plásticas externas que quedan aisladas del interior del gabinete.

Todos os gabinetes da Série MP da Tableplast possuem o selo IRAM de Conformidade com a Fabricação de acordo a norma internacional IEC 60670:2002 e IEC 60670-24:2005. A seguir, as principais características e vantagens técnicas dos gabinetes:

**GRAU DE PROTEÇÃO IP - PRIMEIRO DÍGITO COM CARACTERÍSTICA 5:** Proteção contra a entrada de corpos sólidos e ao acesso a parte perigosas.

**GRAU DE PROTEÇÃO IP - SEGUNDO DÍGITO COM CARACTERÍSTICA 5:** Proteção contra a penetração de água pulverizada sob pressão contra o gabinete.

**PROTEÇÃO MECANICA CONTRA IMPACTO - IK10:**  
 Resistencia muito acima a energia de impacto de 20 joule especificada na norma.

**RESISTENCIA AO CALOR:** teste de pressão com bola que comprova a rigidez dimensional do material termoplástico.

**RESISTENCIA AO FOGO:**  
 Teste com fio incandescente segundo norma IEC 695-2-1. Comprova a autoextinguibilidade do material termoplástico.

**SEGURANÇA ELÉTRICA:**  
 Proteção de acesso ao interior da caixa mediante utilização de uma ferramenta.

**RESISTENCIA CONTRA OS RAIOS SOLARES:** Todos os modelos resistem aos raios ultra violeta, tanto por sua matéria prima como por aditivos UV agregados na fabricação.

**ANTICORROSÃO:** Os materiais termoplásticos utilizados na fabricação dos gabinetes fazem com que as mesmas fiquem resistentes à corrosão e aos efeitos do envelhecimento. Fora isso, resistem aos efeitos dos alcaloides, podendo desta forma ser embutidos.

**FACILIDADE NO MANUSEIO:**  
 A forma em que estão construídas as caixas Tableplast, somada a qualidade das matérias primas plásticas não abrasivas utilizadas em sua fabricação, permitem furar e estampar com ferramentas cortantes de forma mais fácil e rápida.

**DUPLA VEDAÇÃO:**  
 Os gabinetes são fixados por braçadeiras de plástico externas que permanecem isoladas do interior do gabinete.

Every Tableplast MP Series cabinet has the IRAM mark of Conformity with the Manufacturing, in accordance with the international CEI norm 60670:2002 and CEI 60670-24:2005. Next, the main features and technical advantages of the cabinets:

**IP PROTECTION DEGREE. 1° CHARACTERISTIC NUMBER 5:**  
 Protection against the penetration of solid bodies and against the access to dangerous parts.

**IP PROTECTION DEGREE. 2° CHARACTERISTIC NUMBER 5:**  
 Protection against ingress of water sprayed under pressure against the cabinet

**MECHANIC PROTECTION AGAINST IMPACTS. IK10:**  
 Widely greater resistance against the energy of an impact of 20 Joules specified by the norm.

**RESISTANCE TO HEAT:** Pressure of small ball test. It tests the dimensional hardness of the thermoplastic material.

**RESISTANCE TO FIRE:** Test of incandescent thread in accordance to IEC norm N° 695-2-1. It tests the self-extinguishability of the thermoplastic material.

**ELECTRIC SECURITY:**  
 Protection against the access to the inside of the enclosures through the use of a tool.

**RESISTANCE AGAINST SOLAR RAYS:** All the models resist the effects of the sun, as much by their constituent materials as by the UV additives that are added to them.

**AGAINST CORROSION:**  
 The thermoplastic materials used in the manufacturing of the cabinets make them resistant against the corrosion and the aging effects. In addition they resist the effects of alkalis, so that they can be embedded.

**FACILITY OF MECHANIZED:**  
 The solid design of the Tableplast cabinets, added to the quality of nonabrasive the plastic raw materials used in their manufacture, allows to perforate, to pierce and to cut with cutting moulds faster and easier.

**DOUBLE ISOLATION:**  
 The cabinets are fixed by external plastic staples isolated from the inside of the cabinet.



IP: 2° Dígito / 2° Number



Hilo / Fio Incandescente  
 Incandescent Thread



IP: 1° Dígito / 1° Number



Presion de Bolilla - Pressure of Ball  
 Pressão com Bola



IK10 (Impacto - Impact)



# SERIE CT

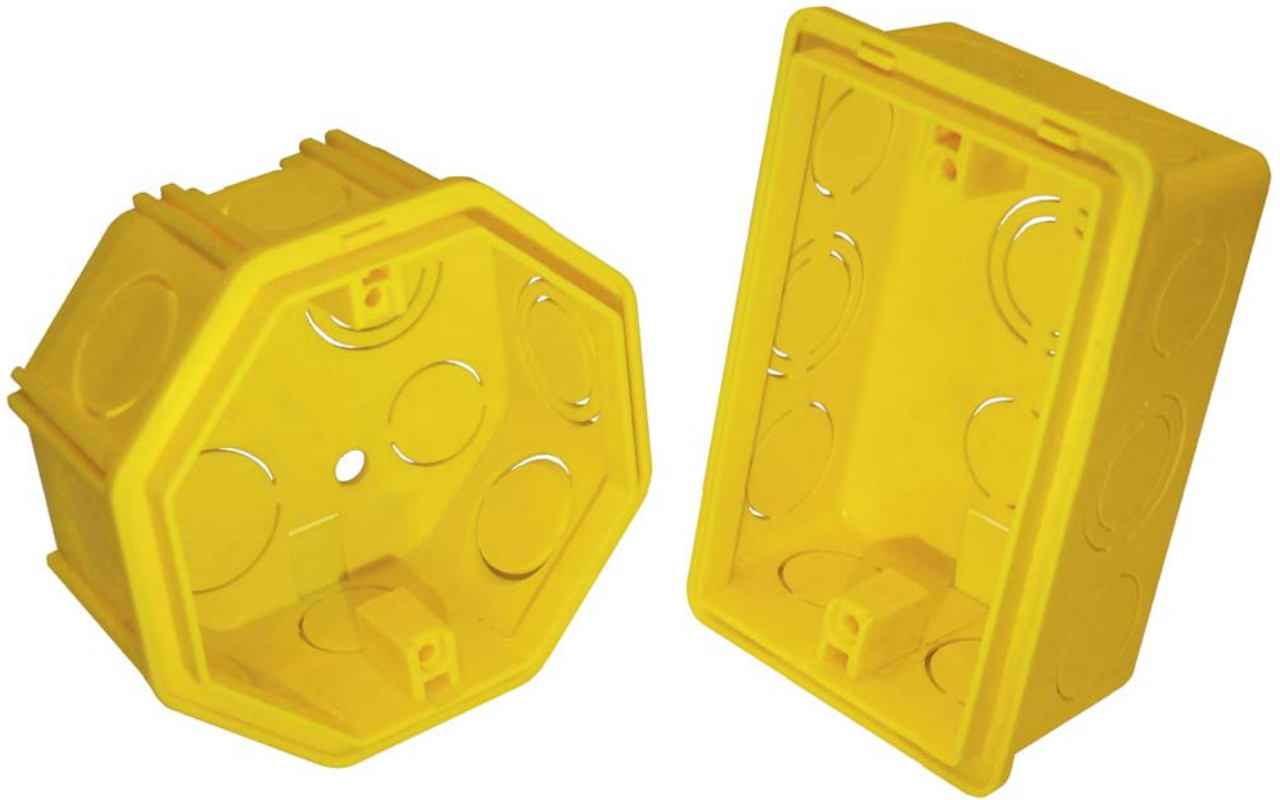

**CAJAS PLÁSTICAS DE EMBUTIR.**

POSEEN HASTA UN 22% MÁS DE ESPACIO

DIMENSIONALES ACORDES A LA NORMATIVA VIGENTE

CINCO TAMAÑOS

ÚNICAS CON LA POSIBILIDAD DE INTERCAMBIAR EL INSERTO METÁLICO MANUALMENTE SIN NECESIDAD DE DESAMURAR LA CAJA

AUTOEXTINGUIBLES

**CAIXAS PLÁSTICAS DE EMBUTIR.**

POSSUEM AREA INTERNA ATÉ 22% MAIOR

DIMENSÕES DE ACORDO AO PADRÃO

CINCO TAMANHOS

ÚNICAS COM A POSSIBILIDADE DE TROCAR O INSERTO METÁLICO MANUALMENTE SEM A NECESSIDADE DE REVOVER A CAIXA DA PAREDE

AUTO-EXTINGUIVEL

**FLUSH-MOUNTING PLASTIC BOXES.**

HAVE UP TO 22% MORE SPACE

DIMENSIONS IN LINE TO APPLICABLE NORMS.

FIVE SIZES

ONLY ONES WITH THE POSSIBILITY OF EXCHANGING THE METAL INSERT WITHOUT REMOVING THE BOX FROM THE WALL

SELF-EXTINGUISHING

**CT22 - CUADRADA CHICA (MIGNON) - QUADRADA PEQUENA (MIGNON) - SMALL SQUARE (MIGNON)**

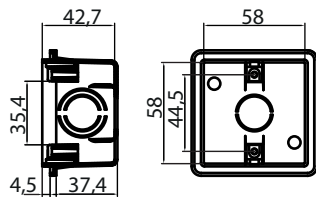

**CT24 - RECTANGULAR - RETANGULAR - RECTANGULAR**

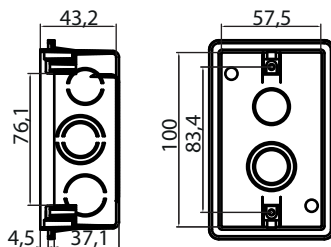

**CT33R - OCTOGONAL CHICA - OCTOGONAL PEQUENA - SMALL OCTAGONAL**

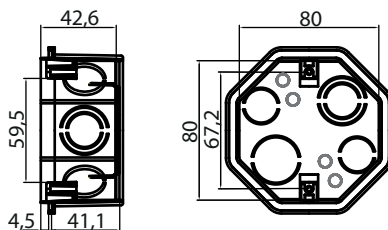

**CT44 - CUADRADA GRANDE - QUADRADA GRANDE - LARGE SQUARE**

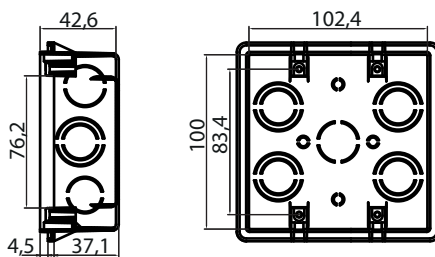

**CT55R - OCTOGONAL GRANDE - OCTOGONAL GRANDE - LARGE OCTAGONAL**

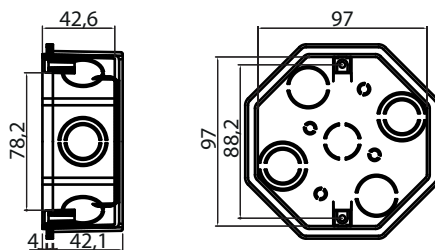

Material: Termoplástico autoextinguible - Termoplástico auto-extinguível - Self-extinguishing thermoplastic.  
 Todas las medidas expresadas en mm. - Todas as medidas em mm. - All measurements in mm.

Especificaciones sujetas a cambios sin previo aviso - Las imágenes son meramente ilustrativas.  
 Especificações sujeitas a alterações sem aviso prévio - As imagens são meramente ilustrativas.  
 Specifications are subject to change without notice - The images are merely illustrative.

### CTIN - INSERTO METÁLICO - METAL INSERT

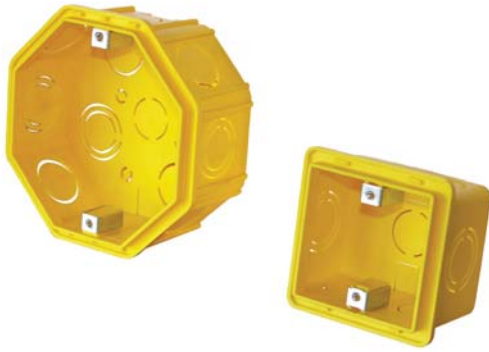

TOTALMENTE AISLADO DEL EXTERIOR

TOTALMENTE ISOLADO DO EXTERIOR

TOTALLY ISOLATED FROM THE OUTSIDE

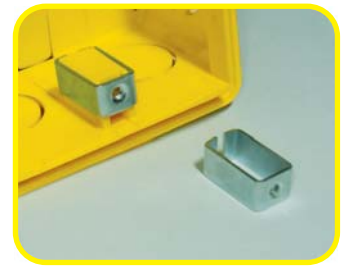

### CTS0 - SOPORTE PARA LUMINARIAS Y VENTILADORES DE TECHO - SUORTE PARA LUMINÁRIAS E VENTILADORES DE TETO - SUPPORT FOR LIGHTING AND CEILING FANS

SOPORTA LUMINARIAS DE HASTA 25Kg.  
Y VENTILADORES DE TECHO DE HASTA 16,8Kg.



SUPORTA LUMINÁRIAS ATÉ 25 KGS E  
VENTILADORES DE TETO ATÉ 16,8 KGS

IT SUPPORTS UP TO 25KG LUMINARIES.  
AND CEILING FANS UP TO 16,8Kg.

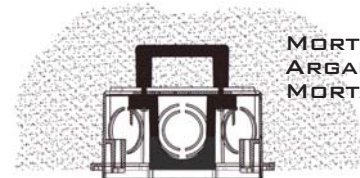

MORTERO  
ARGAMASSA  
MÓRTAR

### CTT33 - TAPA PARA CAJA OCTOGONAL CHICA - TAMPA PARA CAIXA OCTOGONAL PEQUENA - COVER FOR SMALL OCTAGONAL BOX



### CTT4455 - TAPA PARA CAJA CUADRADA U OCTOGONAL GRANDE - TAMPA PARA CAIXA QUADRADA OU OCTOGONAL GRANDE - COVER FOR LARGE SQUARE OR OCTAGONAL BOX



Material: Termoplástico autoextinguible - Termoplástico auto-extinguível - Self-extinguishing thermoplastic.

Todas las medidas expresadas en mm con +3/-0% - Todas as medidas em mm com +3/-0% - All measurements in mm with +3/-0%

Especificaciones sujetas a cambios sin previo aviso - Las imágenes son meramente ilustrativas.  
Especificações sujeitas a alterações sem aviso prévio - As imagens são meramente ilustrativas.  
Specifications are subject to change without notice - The images are merely illustrative.

**CARACTERÍSTICAS DISTINTIVAS - CARACTERÍSTICAS DIFERENCIADAS -  
DISTINCTIVE FEATURES**

**MÁS ESPACIO - MAIS ESPAÇO - MORE SPACE**

CUENTAN CON HASTA 22% MÁS DE ESPACIO Y RES-  
PETANDO LA PROFUNDIDAD MÁXIMA NORMALIZADA.

POSSUEM ATÉ 22% MAIOR DE ESPAÇO INTERNO  
RESPEITANDO A PROFUNDIDADE MÁXIMA  
NORMALIZADA

THEY HAVE UP TO 22% MORE SPACE, AND  
RESPECTING THE NORMALIZED MAXIMUM DEPTH

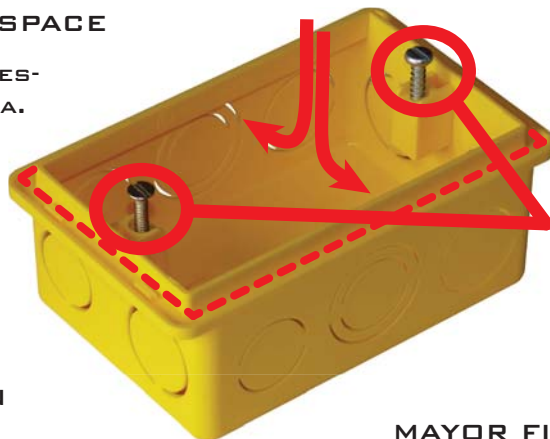

UNC 6x32  
O - OU - OR  
PARKER

**AISLACIÓN - ISOLAMENTO - ISOLATION**

MANTIENEN LA AISLACIÓN POR ESTAR  
CONSTRUIDAS EN MATERIAL TERMOPLÁSTICO  
AUN UTILIZANDO EL INSERTO METÁLICO  
CTIN Y EL SOPORTE CTSO.

MANTEM O ISOLAMENTO POR SER  
CONSTRUÍDO DE MATERIAL TERMOPLÁSTICO,  
MESMO USANDO O INSERTO DE METAL CTIN  
E SUPORTE CTSO.

THEY MAINTAIN ISOLATION FOR BEING  
CONSTRUCTED OF THERMOPLASTIC  
MATERIAL, EVEN USING THE CTIN METAL  
INSERT AND CTSO SUPPORT.



**MAYOR FIJACIÓN  
MAIOR FIXAÇÃO  
BETTER FIXATION**

POSEEN UN BORDE  
PERIMETRAL DISEÑADO  
PARA LLENARSE CON  
CONCRETO.

TÊM UMA BORDA  
PERÍMETRAL PROJETADA  
PARA SER PREENCHIDO  
COM CONCRETO.

THEY HAVE A PERIMETER  
EDGE DESIGNED TO BE  
FILLED WITH CONCRETE.

**RESISTENCIA - RESISTÊNCIA - RESISTANCE**

CADA UNO DE LOS SOPORTES PLÁSTICOS PARA LA  
FIJACIÓN DE BASTIDORES SOPORTA HASTA 25KG DE  
FUERZA A LA TRACCIÓN A 20°C.

CADA SUPORTE DE PLÁSTICO PARA A FIXAÇÃO DO INTER-  
RUPTOR SUPORTA ATÉ 25 KGS DE RESISTENCIA A TRACÇÃO  
COM TEMPERATURA DE 20 GRAUS.

EACH OF THE PLASTIC SUPPORT FOR FIXING RACKS SUP-  
PORTS UP TO 25KG TO TRACTION STRENGTH AT 20°C

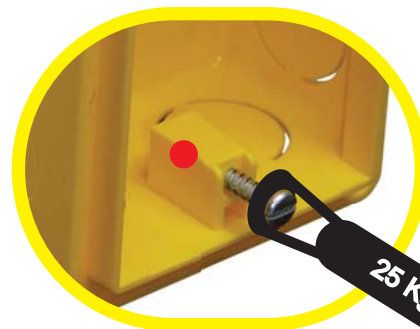

**ROBUSTEZ - ROBUSTNESS**

EL DISEÑO DE LAS CAJAS DE LA SERIE CT OFRECE UNA EXCELENTE  
RESISTENCIA MECÁNICA POR SU BORDE PERIMETRAL FRONTAL Y  
REFUERZOS ADICIONALES EN LAS CAJAS OCTOGONALES QUE LES  
PERMITEN RESISTIR EVENTUALES GOLPES EN LA INSTALACIÓN.

O DESIGN DAS CAIXAS SÉRIE CT POSSIBILITA EXCELENTE RESISTEN-  
CIA MECANICA DEVIDO A SUA BORDA PERIMETRAL FRONTAL E REFOR-  
ÇOS ADICIONAIS NAS CAIXAS OCTAGONAIS PERMITINDO A RESISITIR A  
IMPACTOS NA INSTALAÇÃO.

THE DESIGN OF THE BOXES TO THE CT SERIES OFFERS EXCELLENT  
STRENGTH FOR ITS FRONT PERIMETER EDGE AND FURTHER  
STRENGTHENING IN THE OCTAGONAL BOXES THAT ALLOW THEM TO  
WITHSTAND ANY SHOCK IN THE INSTALLATION.

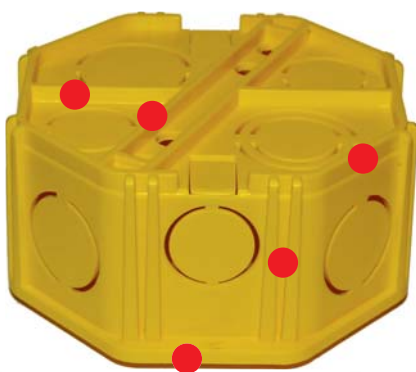

Especificaciones sujetas a cambios sin previo aviso - Las imágenes son meramente ilustrativas.  
Especificações sujeitas a alterações sem aviso prévio - As imagens são meramente ilustrativas.  
Specifications are subject to change without notice - The images are merely illustrative.

# SERIE CR

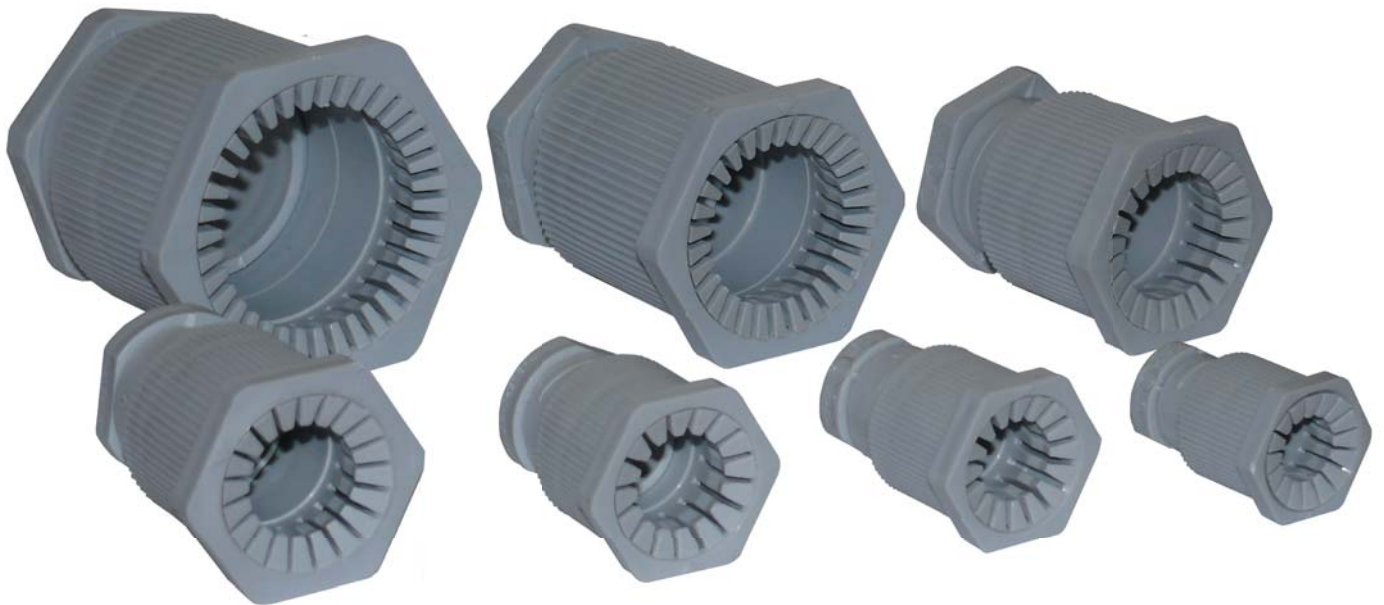

**CONECTORES RÁPIDOS  
PARA CAÑOS DE  
ELECTRICIDAD.**

**PRENSA EL CAÑO DE  
PULGADA Y MÉTRICO**

**PRENSA EL CAÑO CON  
SÓLO EL GIRO DE 180°**

**SEGURO, ROBUSTO Y  
FÁCIL DE INSTALAR**

**PRENSA EL CAÑO  
FLEXIBLE O RÍGIDO, PLÁSTICO  
O METÁLICO.**

**CONECTORES RÁPIDOS  
PARA DUTOS E TUBOS  
ELETRICOS.**

**PRESSIONA O TUBO DE  
POLEGADA E MÉTRICO**

**PRESSIONA O TUBO COM  
A ÚNICA VOLTA DE 180°**

**SEGURO, ROBUSTO E  
FÁCIL DE INSTALAR**

**PRESSIONA O TUBO  
FLEXIVEL OU RÍGIDO,  
PLÁSTICO OU DE METAL.**

**QUICK CONNECTORS  
FOR PIPES OF  
ELECTRICITY.**

**IT PRESSES THE INCH  
AND METRIC PIPE**

**IT PRESSES THE PIPE  
WITH AN ONLY 180° TURN**

**SECURE, ROBUST AND  
EASY TO INSTALL**

**IT PRESSES THE FLEXIBLE  
OR RIGID, PLASTIC OR  
METAL PIPES.**

**CR2**

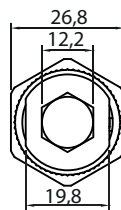
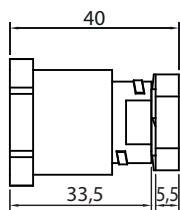

**CAÑO - TUBO - PIPE**  
**16MM - 5/8'**

**CR3**

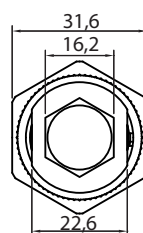
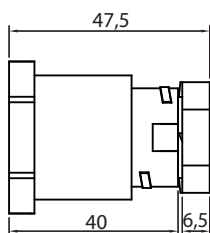

**CAÑO - TUBO - PIPE**  
**20MM - 3/4'**

**CR4**

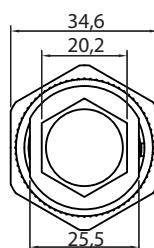
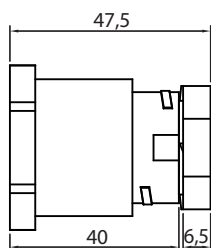

**CAÑO - TUBO - PIPE**  
**22MM - 7/8'**

**CR5**

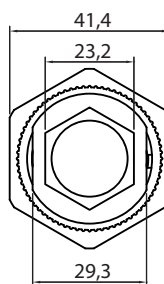
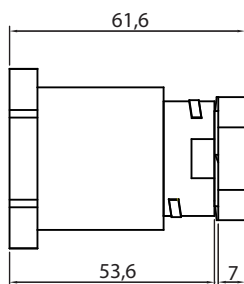

**CAÑO - TUBO - PIPE**  
**25MM - 1'**

**CR6**

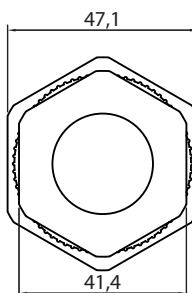
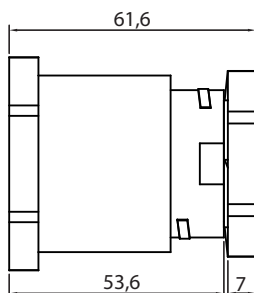

**CAÑO - TUBO - PIPE**  
**32MM - 1 1/4'**

Material: Termoplástico autoextinguible - Termoplástico auto-extinguível - Self-extinguishing thermoplastic.  
 Todas las medidas expresadas en mm con +/-1mm - Todas as medidas em mm com +/-1mm - All measurements in mm with +/-1mm

Especificaciones sujetas a cambios sin previo aviso - Las imágenes son meramente ilustrativas.  
 Especificações sujeitas a alterações sem aviso prévio - As imagens são meramente ilustrativas.  
 Specifications are subject to change without notice - The images are merely illustrative.

**CR7**

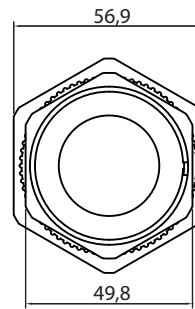
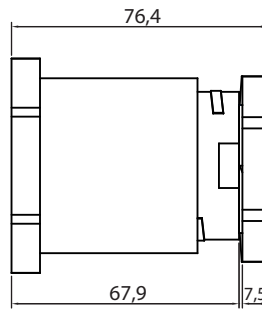

**CAÑO - TUBO - PIPE**  
**40MM - 1 1/2'**

**CR8**

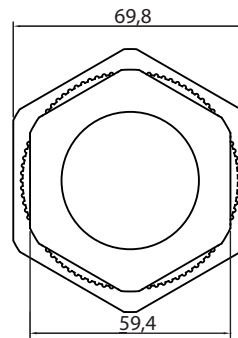
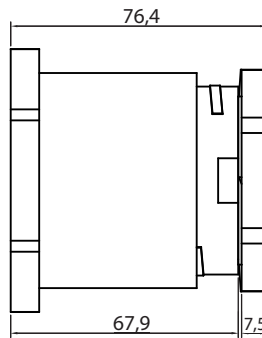

**CAÑO - TUBO - PIPE**  
**50MM - 2'**

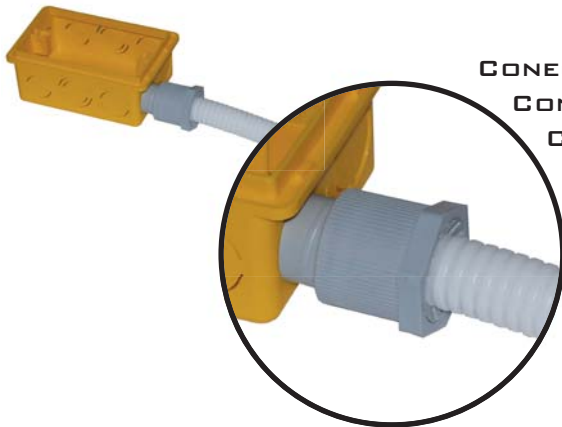

**CONECTOR Prensando un caño flexible plástico**  
**CONECTOR pressionando um tubo flexível plástico**  
**CONNECTOR PRESSING A FLEXIBLE PLASTIC PIPE**



**CONECTOR Prensando un caño metálico**  
**CONECTOR pressionando um duto metálico**  
**CONNECTOR PRESSING A METAL PIPE**



**CONECTOR Prensando un caño rígido plástico**  
**CONECTOR pressionando um tubo rígido plástico**  
**CONNECTOR PRESSING A RIGID PLASTIC PIPE**

Material: Termoplástico autoextinguible - Termoplástico auto-extinguível - Self-extinguishing thermoplastic.  
 Todas las medidas expresadas en mm con +/-1mm - Todas as medidas em mm com +/-1mm - All measurements in mm with +/-1mm

Especificaciones sujetas a cambios sin previo aviso - Las imágenes son meramente ilustrativas.  
 Especificações sujeitas a alterações sem aviso prévio - As imagens são meramente ilustrativas.  
 Specifications are subject to change without notice - The images are merely illustrative.

**INSTRUCTIVO DE INSTALACIÓN - INSTRUÇÕES DE INSTALAÇÃO**  
**INSTALLATION INSTRUCTIONS**

**PASO**  
**PASSO**  
**STEP** **1**

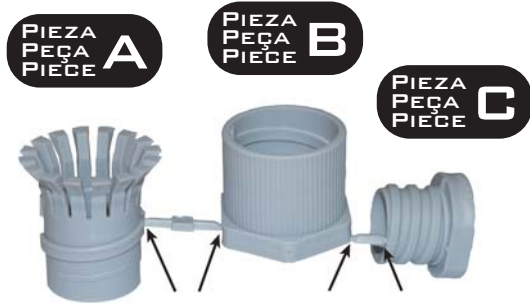

SEPARAR LAS 3 PIEZAS DEL CONECTOR CORTANDO POR LAS UNIONES.

SEPARAR AS 3 PARTES DO CONECTOR CORTANDO AS ARTICULAÇÕES.

SEPARATE THE 3 PARTS OF THE CONNECTOR BY CUTTING THE JOINTS.

**PASO**  
**PASSO**  
**STEP** **2**

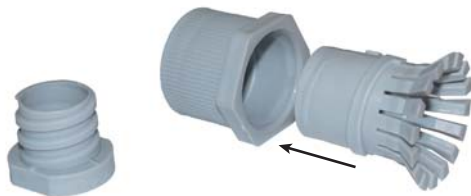

INSERTAR LONGITUDINALMENTE "A" EN LA PARTE HEXAGONAL DE "B" HACIENDO COINCIDIR LAS FLECHAS DE AMBAS PIEZAS HASTA QUE HAGA TOPE.

INSERIR LONGITUDINALMENTE "A" NA PARTE HEXAGONAL DE "B" COINCIDINDO AS SETAS DE AMBAS AS PARTES ATÉ QUE ELA PARE.

LONGITUDINALLY INSERT "A" IN THE HEXAGONAL SHAPE OF "B" MATCHING ARROWS ON BOTH PARTS UNTIL IT STOPS.

**PASO**  
**PASSO**  
**STEP** **3**



PASAR "C" POR EL AGUJERO DE LA CAJA Y ENROSCAR EN "A" CON LA AYUDA DE "B" PARA FIJAR EL CONECTOR A LA CAJA.

PASSAR "C" PELO FURO DA CAIXA E ROSCAR "A" COM AJUDA DE "B" PARA A FIXAÇÃO DO CONECTOR NA CAIXA.

PASS "C" THROUGH THE HOLE IN THE BOX AND SCREW "A" WITH THE HELP OF "B" TO FIX THE CONNECTOR TO THE BOX.

**PASO**  
**PASSO**  
**STEP** **4**



CONECTOR INSTALADO  
 PRENSANDO UN CAÑO

CONECTOR INSTALADO  
 PRESSIONANDO UM TUBO

CONNECTOR INSTALLED  
 PRESSING A PIPE

DESENROSCAR "B", INTRODUCIR EL CAÑO EN "A", Y VOLVER A ENROSCAR "B" APRETANDO AL CAÑO.

DESENROSCAR "B", COLOCAR O TUBO EM "A" E VOLTAR A ROSCAR "B" PARA FIXAR O TUBO.

UNSCREW "B", ENTER THE PIPE IN "A", AND THEN TIGHTEN "B" TO PRESS THE PIPE.

# SERIE PR



**PRENSACABLES  
RÁPIDOS.**

MÁXIMO NIVEL DE ESTAN-  
QUEIDAD EN LA UNIÓN AL  
CABLE Y AL GABINETE:  
IP67

PRENSA EL CABLE CON  
SÓLO EL GIRO DE 180°

SEGURO, ROBUSTO Y  
FÁCIL DE INSTALAR

AUTOEXTINGUIBLES

PROTECCIÓN UV

**PRENSACABOS  
RÁPIDOS.**

MAIOR NÍVEL DE ESTAN-  
QUEIDADE NA UNIÃO COM  
O CABO E A CAIXA: IP67

PRESSIONA O CABO COM  
A ÚNICA VOLTA DE 180°

SEGURO, ROBUSTO E  
FÁCIL DE INSTALAR

AUTO-EXTINGUIVEL

PROTEÇÃO UV

**QUICK CABLE-GLANDS.**

HIGHEST LEVEL OF  
HERMETICITY ON THE  
CABLE AND CABINET  
JUNCTIONS: IP67

IT PRESSES THE CABLE  
WITH AN ONLY 180° TURN

SECURE, ROBUST AND  
EASY TO INSTALL

SELF-EXTINGUISHING

UV PROTECTION

**PR 1**

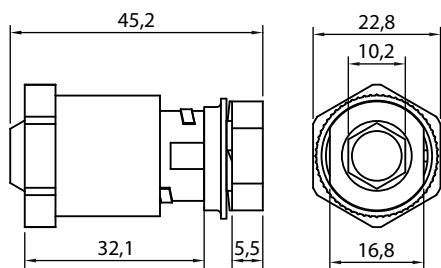

CABLE  
CABO  
CABLE

**4MM - 6MM**

**PR 2**

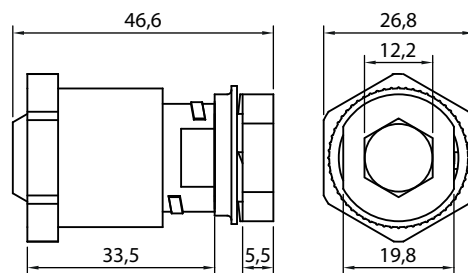

CABLE  
CABO  
CABLE

**7MM - 10MM**

**PR 3**

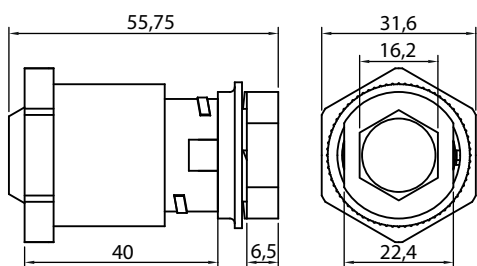

CABLE  
CABO  
CABLE

**10MM - 13MM**

**PR 4**

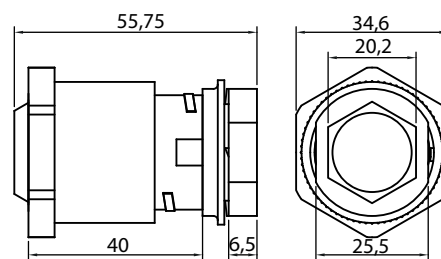

CABLE  
CABO  
CABLE

**12MM - 15MM**

**PR 5**

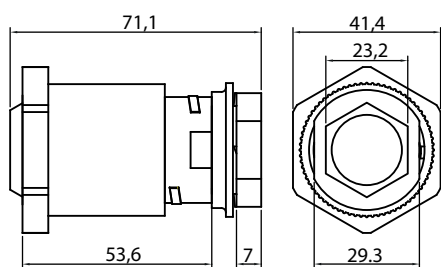

CABLE  
CABO  
CABLE

**15MM - 18MM**

**PR 6**

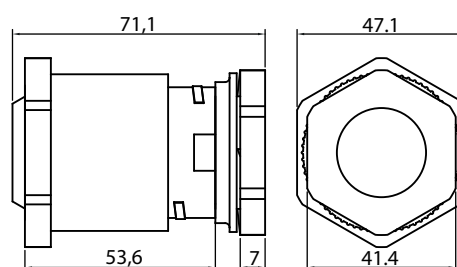

CABLE  
CABO  
CABLE

**18MM - 23MM**

**PR 7**

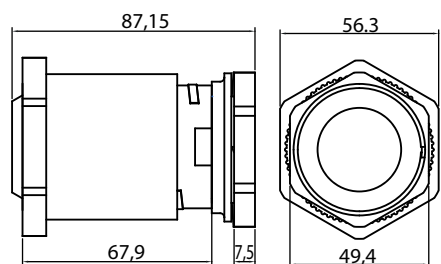

CABLE  
CABO  
CABLE

**23MM - 29MM**

**PR 8**

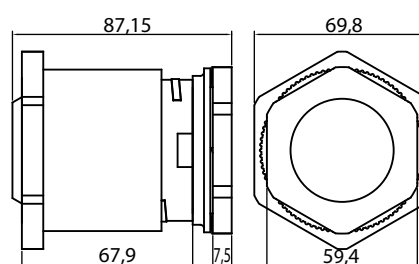

CABLE  
CABO  
CABLE

**30MM - 34MM**

**PR 9**

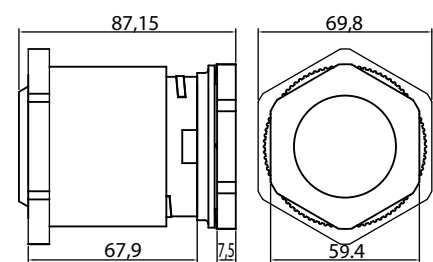

CABLE  
CABO  
CABLE

**35MM - 40MM**

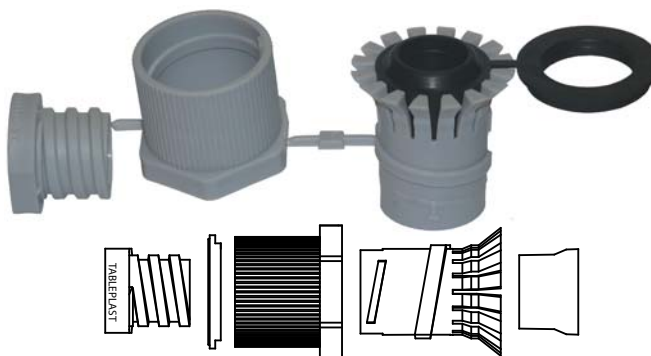

Material: Termoplástico autoextinguible con protección UV - Termoplástico auto-extinguível, com proteção UV - UV-protected self-extinguishing thermoplastic.  
Todas las medidas expresadas en mm con +/-1mm - Todas as medidas em mm com +/-1mm - All measurements in mm with +/-1mm

Especificaciones sujetas a cambios sin previo aviso - Las imágenes son meramente ilustrativas.  
Especificações sujeitas a alterações sem aviso prévio - As imagens são meramente ilustrativas.  
Specifications are subject to change without notice - The images are merely illustrative.

Disipación Térmica en Envolturas y Factor de servicio intermitente Ksi

Tableplast provee los valores de energía máxima de disipación (Emáx) expresadas en Watt-hora (Wh), que soportan sus cajas y gabinetes. Estos valores son necesarios para determinar la elección de cajas o gabinetes que cobijarán dispositivos eléctricos y/o electrónicos que surjan del proyecto de una instalación eléctrica.

Estos dispositivos podrán funcionar en servicio permanente o intermitente. Los valores de energía máxima de disipación se aplican en forma sencilla y directa a dispositivos que funcionan en servicio permanente, pero también pueden utilizarse para dispositivos que funcionen en servicio intermitente, como se describirá a continuación.

Los valores de energía máxima de disipación suministrados por Tableplast para cada una de sus cajas y gabinetes surgen de ensayos realizados a 20°C y 25°C de temperatura ambiente y a 60°C y 55°C de temperatura máxima en el interior de los gabinetes, es decir con un  $\Delta T$  de 30°C y 40°C.

Para saber el valor de la energía calórica disipada dentro de una envoltura se deberá conocer la potencia de disipación expresada en Watt (W) de los dispositivos eléctricos y/o electrónicos, que se instalen dentro de la misma y el ciclo de funcionamiento, tiempo de conexión y desconexión, para el caso de servicio intermitente.

Para servicio intermitente las potencias máximas de disipación de las envolturas podrán alcanzar múltiples valores dependiendo de los ciclos de funcionamiento de los dispositivos alojados en su interior, razón por la cual Tableplast provee los valores de energía máxima de disipación (Emáx).

En el funcionamiento de todo dispositivo eléctrico y/o electrónico están presentes una potencia útil y una potencia de pérdidas. Esta última, asociada a un tiempo de conexión, es la encargada de producir la energía calórica de pérdidas que se disipará desde el interior hacia el exterior de la envoltura a través de sus seis caras. Para analizar este proceso de disipación de energía calórica la norma IEC 60670-24 considera una temperatura ambiente de 25°C, en el exterior de la envoltura y una temperatura máxima dentro de la misma de 55°C.

Lo expresado precedentemente tiene suma importancia en el cálculo de la energía a disipar para la preselección de la envoltura donde se colocarán los disposi-

Dissipação Térmica no Invólucros e Fator de Serviço Intermitente Ksi

Tableplast fornece os valores de dissipação de energia máxima (Emáx) expressa em Watt-hora (Wh), que suportam suas caixas e gabinetes. Estes valores são necessários para determinar a escolha da caixa ou gabinete que abrigarão dispositivos elétricos e/ou eletrônicos resultantes de um projeto de instalação elétrica.

Estes dispositivos podem operar em serviço contínuo ou intermitente. Os valores de energia máxima de dissipação se aplicam de forma simples e direta aos dispositivos que operam em contínuo, mas também pode ser usado para dispositivos que operam na intermitente, conforme descrito abaixo.

Os valores de energia máxima de dissipação fornecidos pela Tableplast para cada uma de suas caixas e gabinetes vêm de testes realizados a 20°C e 25°C ambiente e 60°C e 55°C temperatura máxima dentro dos gabinetes, ou seja, com uma  $\Delta T$  30°C e 40°C.

Para encontrar o valor da energia térmica dissipada dentro de um gabinete deve ser conhecido potência de dissipação expressa em Watts (W) dos dispositivos elétricos e/ou eletrônicos, para ser instalado dentro do mesmo e o ciclo de operação, tempo de conexão e desconexão, no caso de serviço intermitente.

Para intermitente a as potências máximas de dissipação dos s pode atingir vários valores, dependendo do ciclos de funcionamento dos dispositivos alojados dentro, por isso Tableplast fornece os valores de dissipação de energia máxima (Emax).

Na operação de qualquer dispositivo elétrico e/ou eletrônico apresentam uma potência útil e uma perda de potência. A última, associada a um tempo de conexão, é responsável por produzir a perda de energia térmica dissipada do interior para o exterior da caixa através das suas seis faces. Para analisar este processo de dissipação de energia térmica o padrão IEC 60670-24 considera uma temperatura ambiente de 25 °C, fora do invólucro e uma temperatura máxima dentro do mesmo de 55°C.

As afirmações acima têm muita importância no cálculo da energia dissipada para a pre seleção do envelope onde você coloca os dispositivos já determinados no projeto da instalação elétrica. Para este cálculo são importantes os fatores de

Thermal Dissipation in Enclosures and Intermittent Service Ksi Factor

Tableplast provides the values of maximum energy dissipation (Emax) expressed in Watt-hours (Wh), supported by their boxes and cabinets. These values are needed to determine the choice of boxes or cabinets that will host electrical and / or electronic devices included in an electrical installation project.

These devices can operate in continuous or intermittent service. The values of maximum power dissipation are applied simply and directly to devices that operate in continuous service, but can also be used for devices operating in intermittent service, as described below.

The values of maximum energy dissipation supplied by Tableplast for each of their boxes and cabinets come from tests performed at 20 ° C and 25 ° C ambient and 60 ° C and 55 ° C maximum temperature inside the cabinets , ie with a  $\Delta T$  of 30°C and 40°C.

To find the value of the heat energy dissipated within an enclosure should be known dissipation power expressed in Watt (W) of the electrical and/or electronic devices, to be installed within the same and operation cycle, uptime and downtime, in the case of intermittent service.

For intermittent service the maximum power dissipation of the enclosures can achieve multiple values depending on the operating cycles of the devices hosted inside, because of this Tableplast provides the values of maximum energy dissipation (Emax).

In the operation of any electrical and/or electronic device is present an useful power and a power loss. The latter, associated with a connection time, is responsible for producing heat energy loss is dissipated from the interior to the exterior of the enclosure through its six faces. To analyze this process of dissipation of heat energy IEC 60670-24 standard consider an ambient temperature of 25°C, outside of the enclosure and a maximum temperature within the same of 55°C.

The previously expressed has great importance in the calculation of the energy dissipated for the pre-selection of the enclosure where you place the devices already determined in the electrical installation project. For this calculation, simultaneously (K) and use (Ke) factors are impor-

tivos ya determinados en el proyecto de la instalación eléctrica. Para este cálculo son importantes los factores de simultaneidad (K) y de utilización (Ke), ambos utilizados en la norma IEC 60670-24, y también lo que a continuación se desarrollará.

Se presentan proyectos donde hay dispositivos eléctricos que funcionan en forma intermitente, con un determinado ciclo de conexión y desconexión. Supongamos el funcionamiento de una carga cuyo motor eléctrico esté accionado por un contactor equipado con su relé térmico, instalado dentro de una envoltura.

En este caso se aprecia con más claridad el concepto de disipación de energía, ya que la potencia de pérdidas declarada por el fabricante del contactor y del relé térmico podría ser más elevada que la comúnmente conocida potencia máxima de disipación indicada para la envoltura, pudiendo ser esta apta para su utilización.

De esta forma, se podría aumentar la potencia a un valor más alto que la comúnmente conocida potencia máxima de disipación en un lapso de tiempo menor cuidando de no superar la temperatura de 55 °C dentro de la envoltura, entonces la energía calórica disipada por los dispositivos no superará la capacidad máxima de disipación de energía calórica suministrada para la envoltura.

Para el funcionamiento de cargas en servicio intermitente, el proyectista dispondrá del gráfico N° 1, provisto por Tableplast, para las series G, GR, CE, CER, Desing y MP.

Este gráfico N° 1 muestra en el eje de ordenadas la potencia expresada en forma porcentual. El 100 % de esta potencia corresponde a la potencia de disipación máxima en forma permanente de una envoltura (Emax) sin que se superen los 55 °C dentro de la misma. En el eje de abscisas se muestra el tiempo (ta) en el que dispositivo eléctrico esta funcionando. Los datos que el proyectista deberá tener para el funcionamiento intermitente de dispositivos eléctricos y/o electrónicos dentro de una envoltura son los siguientes:

- Potencia de disipación del dispositivo eléctrico y/o electrónico suministrada por el fabricante del mismo.
- Tiempo de conexión.
- Tiempo de desconexión.

simultaneidade (K) e de utilização (Ke), ambos usados no padrão IEC 60670-24, e também o que a seguir se desenvolverá.

Há projetos nos quais há dispositivos elétricos que funcionam de forma intermitente, com um ciclo específico de conexão e desconexão. Suponha que a operação de uma carga que seu motor elétrico é alimentado por um contator equipado com um relé térmico, instalado dentro de um gabinete.

Este caso mostra mais claramente o conceito de dissipação de energia, uma vez que a perda de potência declarada pelo fabricante do contator e do relé térmico pode ser maior do que a comumente conhecida potência máxima de dissipação indicado para o invólucro podendo este ser adequado para sua utilização.

Assim, a potência poderia ser aumentada para um valor maior do que a comumente conhecida potência máxima de dissipação dentro de um intervalo do tempo menor, tendo cuidado para não exceder os 55°C no interior do invólucro, então, a energia térmica dissipada pelos dispositivos não excedem a dissipação máxima de energia térmica fornecida ao invólucro.

Para a operação de cargas intermitentes, o projetista terá o Gráfico 1, fornecido pelo Tableplast para a séries G, GR, CE, CER, Desing e MP.

Este Gráfico 1 mostra o eixo vertical a potência, expressa em percentagem. O 100% desta potência corresponde à dissipação de potência máxima de um invólucro de forma permanente (Emax) sem exceder 55 °C na mesma. A abscissa mostra o tempo (ta), no qual dispositivo elétrico está funcionando.

Os dados que o projetista deve ter para funcionamento intermitente de dispositivos elétricos e/ou eletrônicos dentro de um gabinete são:

- Potência de dissipação de energia do dispositivo elétrico e/ou eletrônico fornecido pelo fabricante.
- Tempo de conexão.
- Tempo de desconexão.

tant, both used in IEC 60670-24 standard, and also what it will develop next.

There are projects that present electrical devices which operate intermittently, with a particular cycle of connection and disconnection. Suppose the operation of a load with an electric motor is commanded by contactor with a thermal relay, installed inside an enclosure.

This case shows more clearly the concept of energy dissipation, since the power loss declared by the manufacturer of the contactor and thermal relay may be higher than the commonly known maximum power dissipation for the enclosure indicated and can be is suitable for use.

Thus, power could be increased to a value higher than the commonly known maximum power dissipation within a shorter time taking care do not to exceed the 55°C inside the enclosure, then the heat energy dissipated by devices do not exceed the maximum dissipation of heat energy supplied to the enclosure.

For the operation of intermittent loads, the designer will have the Graphic 1, provided by Tableplast to the G, GR, CE, CER, Desing and MP series.

This Graphic 1 shows the vertical axis the power expressed as a percentage. The 100% of this power corresponds to the maximum power dissipation of an enclosure permanently (Emax) without exceeding 55°C in it. The abscissa axis shows the time (ta) in which the electrical device is working.

The data that the designer should have to intermittent operation of electrical devices and/or electronics within an enclosure are:

- Power dissipation of the electrical and/or electronic device provided by the manufacturer.
- Uptime.
- Downtime.

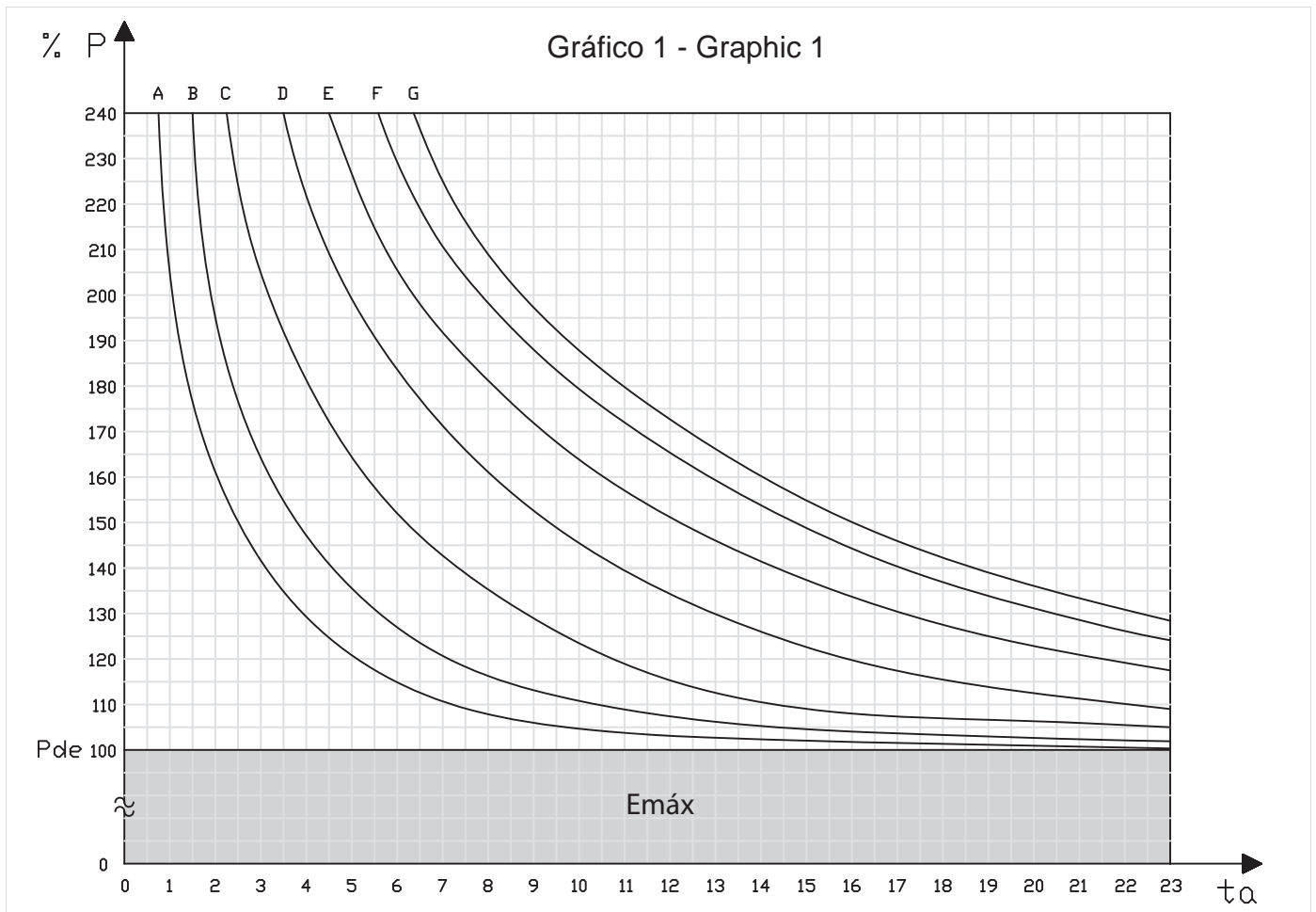

ta: Tiempo de conexión del dispositivo eléctrico y/o electrónico en minutos.

% P: Porcentaje de potencia de disipación del dispositivo eléctrico y/o electrónico con respecto a Pde.

Pde: Potencia de disipación máxima de la envoltura predeterminada para servicio permanente (Emax).

A: Curva de tiempo de desconexión. 2 minutos con el dispositivo eléctrico desconectado.

B: Curva de tiempo de desconexión. 5 minutos con el dispositivo eléctrico desconectado.

C: Curva de tiempo de desconexión. 10 minutos con el dispositivo eléctrico desconectado.

D: Curva de tiempo de desconexión. 20 minutos con el dispositivo eléctrico desconectado.

E: Curva de tiempo de desconexión. 30 minutos con el dispositivo eléctrico desconectado.

F: Curva de tiempo de desconexión. 45 minutos con el dispositivo eléctrico desconectado.

G: Curva de tiempo de desconexión. 60 minutos con el dispositivo eléctrico desconectado.

Veamos un primer ejemplo: Supongamos que se coloca un dispositivo eléctrico para el cual el fabricante especifica una potencia

ta: Tempo de conexão do dispositivo elétrico e/ou eletrônico em minutos.

P%: Percentagem de potência de dissipação do dispositivo elétrico e / ou eletrônico sobre Pde.

Pde: Potência de dissipação máxima do invólucro padrão para funcionamento contínuo (Emax).

A: Curva de tempo de inatividade 2 minutos com dispositivo elétrico em desconexão.

B: Curva de tempo de inatividade 5 minutos com dispositivo elétrico em desconexão.

C: Curva de tempo de inatividade 10 minutos com dispositivo elétrico em desconexão.

D: Curva de tempo de inatividade 20 minutos com dispositivo elétrico em desconexão.

E: Curva de tempo de inatividade 30 minutos com dispositivo elétrico em desconexão.

F: Curva de tempo de inatividade 45 minutos com dispositivo elétrico em desconexão.

G: Curva de tempo de inatividade 60 minutos com dispositivo elétrico em desconexão.

Aqui está um exemplo: suponhamos que você coloque um dispositivo elétrico para o qual o fabricante especifica uma potência

ta: Time of connection of the electrical and /or electronic device in minutes.

% P: Percentage of power dissipation of the electrical and / or electronic device regarding Pde.

Pde: Default maximum power dissipation of the enclosure for continuous service (Emax).

A: Downtime curve. 2 minutes with the electric device off.

B: Downtime curve. 5 minutes with the electric device off.

C: Downtime curve. 10 minutes with the electric device off.

D: Downtime curve. 20 minutes with the electric device off.

E: Downtime curve. 30 minutes with the electric device off.

F: Downtime curve. 45 minutes with the electric device off.

G: Downtime curve. 60 minutes with the electric device off.

Here is a first example: Suppose you put an electrical device for which the manufacturer specifies a power dissipation of 120W

cia de disipación de 120W que implica la necesidad de disipar una energía de 120 Wh en servicio permanente. El ciclo de funcionamiento será de conexión 6 minutos y desconexión 10 minutos. La envoltura elegida para contener al dispositivo mencionado tiene una energía máxima de disipación en forma permanente  $E_{máx} = 100Wh$ .

Para saber si la envoltura elegida es capaz de disipar la energía con una potencia de disipación de 120W, en 6 minutos de conexión y 10 minutos de desconexión, y en ningún momento superar los 55°C dentro de la misma, se utilizará el gráfico Nro 1 procediendo de la siguiente forma:

1. Se ingresa al gráfico con una línea horizontal, paralela al eje de abscisas, que pase por 120% de Pde (en nuestro caso 120% = 120W), por considerar que la envoltura elegida disipa en forma permanente  $E_{máx} = 100Wh$  con una potencia de disipación de 100W.
2. Luego se ingresa al gráfico con una línea vertical, paralela al eje de ordenadas, que pase por  $t_a = 6$  minutos (tiempo de conexión). El punto de intersección (1), denominado punto de trabajo, se ubica debajo de la curva (C) para 10 minutos de desconexión.

Con este sencillo procedimiento nos aseguramos que la temperatura dentro de la envoltura sea inferior a 55°C en todo momento, siendo la envoltura elegida apta para esta aplicación, ya que la potencia máxima de disipación de la misma para un ciclo de conexión de 6 minutos y 10 minutos de desconexión es de 152 W (Psi), ver punto de intersección 2 en el Gráfico Nro 2.

de dissipação de 120W, o que implica a necessidade de dissipar uma energia de 120 Wh em operação contínua. O ciclo operacional será 6 minutos de conexão e 10 minutos de desconexão. O invólucro escolhido para alojar o dispositivo mencionado tem uma dissipação de potência máxima permanentemente  $E_{máx} = 100Wh$ .

Para ver se o gabinete escolhido é capaz de dissipar a energia com uma dissipação vde potência de 120W, com 6 minutos em conexão e 10 minutos em desconexão, e em nenhum momento exceder 55°C dentro do mesmo, vamos usar o gráfico 1 da seguinte forma:

1. Entrar no gráfico com uma linha horizontal paralela ao eixo de abscissas, passando por 120% do Pde (no nosso caso 120% = 120W), considerando que o invólucro escolhido dissipa permanentemente  $E_{máx} = 100Wh$  com uma potência de dissipação 100W.
2. Depois entrar no gráfico com uma linha vertical, paralela ao eixo vertical que passa pelo  $t_a = 6$  minutos (tempo de conexão). O ponto de interseção (1), chamado ponto de trabalho, situa-se abaixo da curva (C) por 10 minutos em desconexão.

Este simples procedimento vai assegurar que a temperatura no interior do invólucro seja inferior a 55°C em todos os momentos, sendo o invólucro escolhido adequado para esta aplicação, uma vez que a potência máxima de dissipação da mesma para um ciclo de conexão de 6 minutos e 10 minutos de desconexão é de 152 W (Psi), ver ponto de interseção 2 na Gráfico 2.

which implies the need to dissipate an energy of 120 Wh in continuous operation. The operating cycle will be 6 minutes connected and 10 minutes disconnected. The enclosure chosen to contain the mentioned device has a maximum power dissipation  $E_{max} = 100Wh$  permanently.

To verify if the enclosure chosen is able to dissipate energy with a power dissipation of 120W, at 6 minutes of connection and 10 minutes off, and at no time exceed 55 ° C within it, we will use the Graphic 1 proceeding as follows:

1. Enter the chart with a horizontal line parallel to the x-axis, passing through 120% of PDE (in our case 120% = 120W), arguing that the enclosure chosen permanent dissipated  $E_{max} = 100Wh$  with a power dissipation 100W.
2. Then enter the chart with a vertical line, parallel to the vertical axis passing through  $t_a = 6$  minutes (uptime). The intersection point (1), called the working point is located below the curve (C) for 10 minutes off.

This simple procedure will ensure that the temperature inside the enclosure is less than 55°C at all times, being the chosen enclosure suitable for this application, and that the maximum power dissipation of it for a cycle of 6 minutes on and 10 minutes off is 152 W (Psi), see intersection point 2 in Graphic 2.

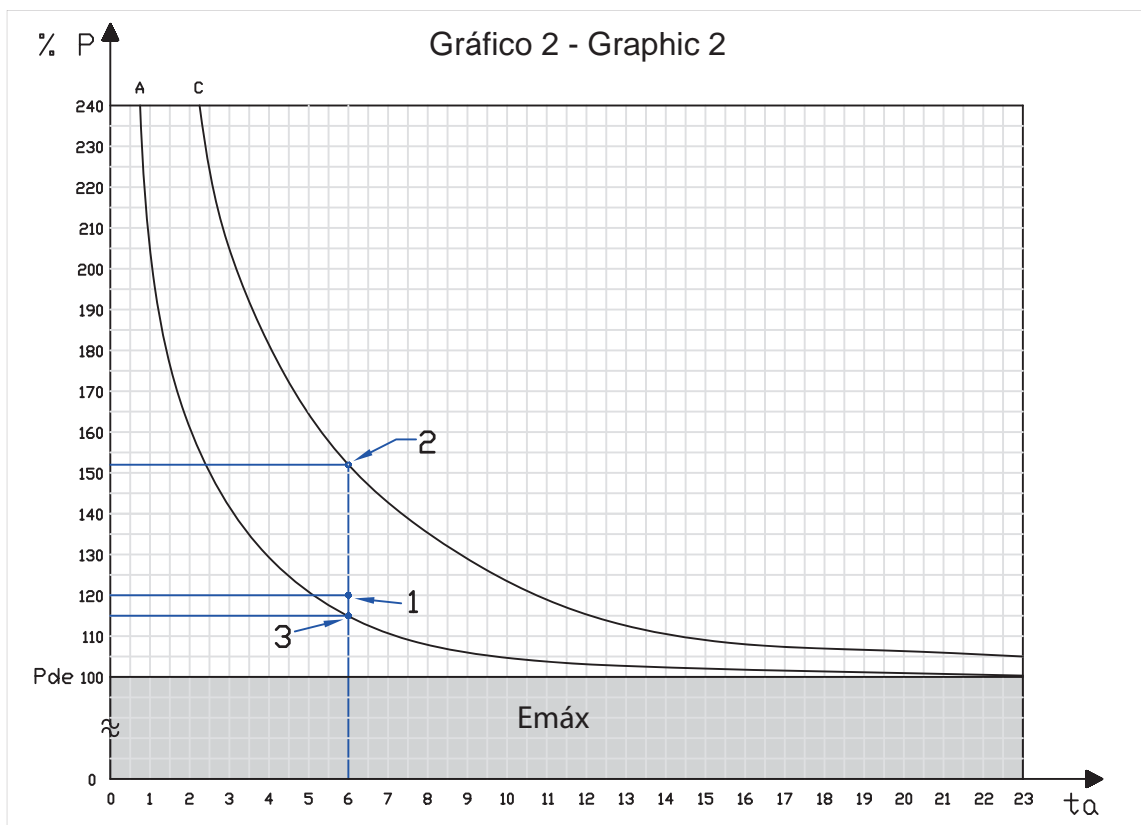

Ahora bien, consideremos un segundo ejemplo bajando el tiempo de desconexión de 10 a 2 minutos, el ciclo de funcionamiento será entonces de 6 minutos de conexión y 2 minutos de desconexión.

En vez de utilizar la curva (C) de desconexión de 10 minutos, debemos utilizar la curva (A) de desconexión de 2 minutos. Para este caso no sería correcto elegir la envoltura del ejemplo anterior ya que en su interior se superarían los 55°C, debido a que el punto de intersección (1), punto de trabajo, para este ejemplo se ubica arriba de la curva (A) de 2 minutos, lo que implicaría un probable mal funcionamiento de algún dispositivo eléctrico y/o electrónico en el caso de no poder funcionar a una temperatura mayor a los 55 °C. Bajo estas circunstancias la potencia máxima de disipación de la envoltura ( $E_{max} = 100 \text{ Wh}$ ) es de 115 W (Psi), punto de intersección 3, con un ciclo de conexión de 6 minutos y 2 minutos de desconexión, como lo indica el Gráfico N°2.

En el caso de tener dos o más dispositivos eléctricos alojados dentro de una envoltura se deberá sumar el total de todas las potencias de disipación correspondientes a cada uno de los dispositivos, siempre y cuando, las mismas se conecten y desconecten al mismo tiempo, es decir trabajen con un mismo ciclo de funcionamiento.

Para el caso de tener varios dispositivos que funcionen en forma intermitente, con tiempos de conexión y desconexión diferentes, se deberá repetir el análisis precedente tantas veces como sea necesario a cada dispositivo utilizando el factor Ksi que se menciona a continuación para cada potencia y ciclo de funcionamiento.

Factor de Servicio Intermitente Ksi:

Al utilizar el método de la norma IEC 60670-24 para el cálculo de la disipación térmica, con los datos obtenidos del Gráfico N°1 obtiene el factor Ksi:

$$Ksi = P_{si} / P_{md}$$

P si: Potencia de disipación del dispositivo eléctrico y/o electrónico en servicio intermitente.

P md: Potencia de disipación máxima de la envoltura, su valor dependerá de los tiempos de conexión y desconexión.

Este factor podrá ser utilizado siempre que se haya verificado que el punto de trabajo (ver punto 1 en el Gráfico Nro 2) esté por debajo de la curva de tiempo de desconexión correspondiente y por lo tanto no

Agora considere um segundo exemplo, diminuindo o tempo de desconexão de 10 a 2 minutos, então o ciclo de operação, é 6 minutos de conexão e 2 minutos de desconexão.

Em vez de usar a curva (C) ao longo de 10 minutos, nós usamos a curva (A) de desconexão de 2 minutos. Neste caso, seria errado escolher o invólucro do exemplo anterior considerando que internamente se ultrapassaria 55°C, porque o ponto de interseção (1), ponto de trabalho, para este exemplo está localizado acima da curva (A) 2 minutos, o que implica um provável funcionamento defeituoso de algum dispositivo elétrico e/ou eletrônico, no caso de não poder operar a uma temperatura acima de 55°C. Nestas circunstâncias, a potência máxima de dissipação do invólucro ( $E_{max} = 100 \text{ Wh}$ ) é de 115 W (Psi), ponto de interseção 3, com ciclo de 6 minutos de conexão e 2 minutos de desconexão, conforme indicado pelo Gráfico 2.

No caso de ter dois ou mais dispositivos elétricos alojados dentro de um gabinete deve adicionar o total de todas as potências de dissipação de cada dispositivo, sempre e quando as mesmas se conectem e desconectem ao mesmo tempo ou seja trabalhem com o mesmo ciclo de funcionamento.

No caso de vários dispositivos que operam de forma intermitente, com tempos de conexão e desconexão diferentes, deve repetir a análise acima quantas vezes forem necessárias para cada dispositivo usando o fator de Ksi abaixo mencionados para cada ciclo de potência e ciclo de operação.

Fator de Serviço Intermitente Ksi:

Usando o método da IEC 60670-24 para calcular a dissipação de calor, com os dados obtidos no Gráfico 1, o fator obtido ksi:

$$Ksi = P_{si} / P_{md}$$

P si: Potência de dissipação do dispositivo elétrico e/ou eletrônico em serviço intermitente.

P md: Potência de dissipação máxima do invólucro, o seu valor depende do tempo de conexão e desconexão.

Este fator pode ser usado sempre que for verificado que o ponto de trabalho (ver ponto 1 em Gráfico 2) esteja abaixo da curva de tempo de desconexão correspondente e portanto não poderá ser

Now consider a second example by lowering the downtime of 10 to 2 minutes, the cycle of operation will be then 6 minutes of connection and 2 minutes of disconnection.

Instead of using the curve (C) of 10 minutes disconnection, we use the curve (A) of 2 minutes disconnection. In this case it would be wrong to choose the enclosure as the previous example would be overcome within the 55°C, because the point of intersection (1), working point, for this example is located above the curve (A) of 2 minutes disconnection, implying a likely malfunctioning electrical and/or electronic device in case it cannot operate at a temperature above 55°C. Under these circumstances the maximum power dissipation of the enclosure ( $E_{max} = 100 \text{ Wh}$ ) is 115 W (Psi), intersection point 3 with a cycle of 6 minutes connection and 2 minutes disconnection, as shown in Graphic 2.

In the case of having two or more electrical devices hosted within an enclosure should add the total of all power dissipation for each device, when they connect and disconnect at the same time, ie working with the same operating cycle.

In the case of multiple devices that operate intermittently, with connection and disconnection different times, must repeat the above analysis as many times as necessary to each device using the Ksi factor mentioned below for each power and operation cycle.

Ksi Intermittent Service Factor:

Using the method of IEC 60670-24 standard for calculating heat dissipation, with the data obtained in the Graphic 1 Ksi factor is obtained:

$$Ksi = P_{si} / P_{md}$$

P si: Power dissipation of the electrical and/or electronic device in intermittent service.

P md: Maximum power dissipation of the enclosure, its value depends on the time of connection and disconnection.

This factor can be used whenever it is satisfied that the working point (see point 1 in Graphic 2) is below the curve corresponding downtime and therefore cannot be greater than 1 ( $Ksi < 1$ ).

ser mayor a 1 (Ksi < 1).

Considerando el primer ejemplo anterior y aplicando los valores correspondientes se llega a:

$$P_{si} = 120 \text{ W}$$

$$P_{md} = 152 \text{ W}$$

$$K_{si} = 120 \text{ W} / 152 \text{ W} = 0,79$$

Este factor Ksi (factor de servicio intermitente) representa el valor porcentual (79%) de la potencia máxima de la envoltura en servicio permanente para este caso; por lo tanto corresponde a una energía de 79Wh, que es la energía calculada para una envoltura de  $E_{m\acute{a}x}=100\text{Wh}$ , mientras que en el cálculo de la energía media del ciclo (120W en 6 minutos de conexión y 10 minutos de desconexión) calculada mediante el anexo E.4 de la norma IEC 61.439-1:2009 es de 45Wh sin considerar las características de la envoltura.

En el método mencionado en el anexo AA de la norma IEC 60670-24 se llega a la expresión final de:

$$P_{tot} = P_{dp} + 0,2P_{dp} + P_{au}$$

Se incluirá el factor Ksi al considerar dispositivos funcionando en servicio intermitente, quedando:

$$P_{tot} = P_{dp} + 0,2P_{dp} + P_{au} + K_{si} P_{de} + 0,2 K_{si} P_{de}$$

Donde  $P_{tot}$  es la potencia total de disipación,  $P_{dp}$  y  $P_{au}$  son potencias de disipación de dispositivos eléctricos en servicio permanente (IEC 60670-24) y  $P_{de}$  es la potencia de disipación máxima de la envoltura predeterminada para servicio permanente ( $E_{m\acute{a}x}$ ).

Finalmente se deberá comprobar que  $P_{tot} < P_{de}$ . Si así no fuera se deberá seleccionar una envoltura con un valor más alto de energía de disipación ( $E_{m\acute{a}x}$ ) y repetir los cálculos mencionados para su comprobación.

Este método de cálculo ha sido desarrollado por el departamento técnico de Tableplast, el que agradece la colaboración del Ing. Hugo E. Expósito.

superior a 1 (Ksi < 1 ).

Considerando o primeiro exemplo acima e aplicando os valores correspondentes leva a:

$$P_{si} = 120 \text{ W}$$

$$P_{md} = 152 \text{ W}$$

$$K_{si} = 120 \text{ W} / 152 \text{ W} = 0,79$$

Este fator Ksi (fator de serviço intermitente) representa o valor porcentual (79%) da potencia maxima do invólucro em serviço permanente para este caso, portanto corresponde a uma energia de 79Wh, que é a energia calculada para um envólucro de  $E_{max}=100\text{Wh}$ , considerado que no calculo da energia media do ciclo (120W em 6 minutos de conexão e 10 minutos de desconexão) calculada mediante o anexo E.4 da norma IEC 61.439-1:2009 é de 45 Wh sem considerar as características do invólucro.

No método descrito no anexo AA da IEC 60670-24 chega a expressão final:

$$P_{tot} = P_{dp} + 0,2P_{dp} + P_{au}$$

Fator de Ksi será incluído quando se considera dispositivos que operam em serviço intermitente, sendo:

$$P_{tot} = P_{dp} + 0,2P_{dp} + P_{au} + K_{si} P_{de} + 0,2 K_{si} P_{de}$$

Onde  $P_{tot}$  é a potência total de dissipação,  $P_{dp}$  e  $P_{au}$  são as potências de dissipação dos dispositivos elétricos em serviço contínuo (IEC 60670-24) e  $P_{de}$  é a potência máxima de dissipação do invólucro para contínua ( $E_{max}$ ).

Finalmente, você deve garantir que  $P_{tot} < P_{de}$ . Se não for assim, voce devera escolher um invólucro que possibilite um maior valor de dissipação de energia ( $E_{max}$ ) e repetir os cálculos necessários para a verificação.

Este método de calculo foi desenvolvido pelo departamento técnico da Tableplast ao qual agradece a colaboração do Eng. Hugo E. Expósito

Considering the first example above and using the corresponding values are reached:

$$P_{si} = 120 \text{ W}$$

$$P_{md} = 152 \text{ W}$$

$$K_{si} = 120 \text{ W} / 152 \text{ W} = 0.79$$

This factor Ksi factor (intermittent service factor) represents the percentage value (79%) of the maximum power of the enclosure in continuous operation for this case and therefore corresponds to an energy of 79Wh, which is the energy calculated to an enclosure with  $E_{max} = 100\text{Wh}$ , while in calculating the average cycle power (120W in 6 minutes of connection and 10 minutes of disconnection) calculated by Annex E.4 of IEC 61.439-1:2009 norm is 45Wh without considering the characteristics of the enclosure.

In the method outlined in Annex AA of IEC 60670-24 will reach the final expression:

$$P_{tot} = P_{dp} + 0,2P_{dp} + P_{au}$$

Ksi factor will be included when considering devices operating in intermittent service, being:

$$P_{tot} = P_{dp} + 0,2P_{dp} + P_{au} + K_{si} P_{de} + 0,2 K_{si} P_{de}$$

Where  $P_{tot}$  is the total power dissipation,  $P_{dp}$  and  $P_{au}$  are power dissipation of electrical devices in continuous service (IEC 60670-24) and  $P_{de}$  is the maximum power dissipation of the determined enclosure for continuous service ( $E_{max}$ ).

Finally, you must ensure that  $P_{tot} < P_{de}$ . If it is not so, you must select an enclosure with a higher power dissipation ( $E_{max}$ ) and repeat the calculations required for verification.

This calculation method has been developed by the technical department of Tableplast, which acknowledges the assistance of engineer Hugo E. Expósito.

## Patentes - Patentes- Patents

NÚMERO NÚMERO NUMBER	SERIE SÉRIE SERIES	DESCRIPCIÓN DESCRIÇÃO DESCRIPTION	FECHA DATA DATE
53430 *	G	GABINETES CAIXAS CABINETS	24.03.1988
AR011224B1 *** 🇧🇷 5900905-5	GE	CAJAS - CAIXAS - BOXES	07.05/1998
AR041096A4 **	DESIGN	CAJAS - CAIXAS - BOXES	29.08.2003
AR057567A1 ***	CT	CAJAS DE EMBUTIR CAIXAS DE EMBUTIR FLUSH-MOUNTING BOXES	13.11.2006
AR060700B1 ***	CT	SOPORTE ELECTROAISLANTE SOPORTE ELETRO-ISOLANTE ELECTRO-INSULATING SUPPORT	27.04.2007
AR63777B4 ** 🇧🇷 070104868	MP	GABINETES GABINETES CABINETS	01.11.2007
100101850 **** 🇧🇷 20100101850	CR - PR	CONECTORES Y PRENSACABLES CONECTORES E PRENSACABOS CONNECTORS AND CABLE GLANDS	28.05.2010

\* DISEÑO INDUSTRIAL - DESENHO INDUSTRIAL - INDUSTRIAL DESIGN

\*\* MODELO DE UTILIDAD - MODELO DE UTILIDADE - UTILITY MODEL

\*\*\* PATENTE DE INVENCION - PATENTE DE INVENÇÃO - INVENTION PATENT

\*\*\*\* PATENTE PENDIENTE - PATENTE PENDENTE - PATENT PENDING

# TABLEPLAST